

13/2. 58

Genehmigungsvermerk
Registriert bei der Staatl. Zentralverwaltung
für Statistik am 6. 12. 1956 unter Nr. 990/7.
Befristet bis zum 31. 12. 1957.

Deutsche Akademie der Wissenschaften zu Berlin
Brandenburg - Berlinisches Wörterbuch
Berlin W 1
Leipziger Straße 3/4

Nr 89

(bleibt frei)

20. Fragebogen

Ort der Mundart Duchtor
Kreis Neumippin

Zur freundlichen Beachtung!

1. Die Mühe, unsere Fragebogen auszufüllen, ist nicht gering! Von ihr hängt aber das Gelingen unseres Vorhabens ab. Daher bitten wir unsere Helfer erneut um ihre sorgfältige Mitarbeit. Wir hoffen wegen der Kosten und Mühen, die die Fragebogen verursachen - das Ausfüllen wie die Herstellung und besonders die Auswertung - daß die Zahl der leerbleibenden Antwortfelder sich immer mehr verringern möge!
2. Wir bitten, die Ausdrücke auch dann einzutragen, wenn sie genauso oder ähnlich lauten wie in der Schriftsprache!
3. Das Berlinische, im Deutschunterricht zwar kritisch zu beurteilen - ist in den Mundarten nicht als „Jargon“ oder sonst als Entartung auszusondern; es gehört in unsere Sprachlandschaft. Solche Ausdrücke bitte mit aufführen!
4. Die deutsche Sprache im sorbischen Sprachgebiet hat ihre Eigenart. Daher bitte auch dort alles sorgfältig ausfüllen!
5. Fragen Sie bitte nur solche Personen, die im Ort geboren sind und ohne längere Unterbrechung immer darin gelebt haben. Wählen Sie dabei eine(n) Einwohner(in) aus, der (die) wenigstens 60 Jahre alt ist.
6. Bitte alles recht deutlich schreiben, um Rückfragen zu ersparen.

Welcher Sprecher gab Auskunft?	Wer füllte den Fragebogen aus?
Name: <u>Schwaneck</u>	Name: <u>Grau</u>
Vorname: <u>Klara</u>	Vorname: <u>Honor</u>
Wann geboren: <u>11. 11. 84</u>	Geburtsort: <u>Wäin</u>
Beruf: <u>Altkirchlich</u>	Geburtsdatum: <u>9. 3. 26</u>
Anschrift: <u>Duchtor</u>	Beruf: <u>Lehrer</u>
Aufgezeichnet: <u>Februar 1957</u>	Seit wann im Ort: <u>1933</u>
Monat	Jahr

Die lieben Nachbarn!

Werden von den Einwohnern Ihres Ortes einige Nachbarorte oder ihre Bewohner mit Neck-, Spott- oder Schimpfnamen bedacht? Werden Reime, Sprüche oder ähnliches auf sie gemünzt? (Bitte nicht Berlin und die Berliner vermerken!)

Name des Nachbarortes	Neck-, Spott- oder Schimpfname	Reim, Spruch oder ähnliches
amtlich: <u>Karweese</u> mundartl.: <u>4</u>	<u>Vornach von Duchtor</u>	-
amtlich: <u>Friedenshorst</u> mundartl.: <u>7</u>	-	-
amtlich: <u>Hakenberg</u> mundartl.: <u>.</u>	<u>Obardorf</u>	-
amtlich: <u>Linum</u> mundartl.: <u>1</u>	<u>Fischerdorf</u>	-

Wie heißt in der Mundart Ihres Ortes?	Antwort Bitte deutlich und mit Tinte schreiben!	
1. der Pulswärmer	Einz.: <i>Pülswärmer</i>	Mehrz.: <i>dto.</i>
2. der Filzpantoffel	Einz.: <i>Filzlatzchen</i>	Mehrz.: <i>dto.</i>
3. ein Paar übergroße Schuhe (scherzhaft)	Einz.: <i>wächste Nummer Kindersong, Ziegenfanten</i>	Mehrz.:
4. ein alter, vertretener Schuh (scherzhaft)	Einz.: <i>Mäicken</i>	Mehrz.:
5. das Schnürband (für den Schnürschuh)	Einz.: <i>Schnürsenkel</i>	Mehrz.:
6. „das Schürzenband ist abgerissen“	Einz.: <i>Die Schürzenstrippe ist afferähen</i>	Mehrz.:
7. das Strohband (zum Garbenbinden)	Einz.: <i>Bänder</i>	Mehrz.:
8. der Rockbund (am Frauenrock)	Einz.:	Mehrz.:
9. glatter Endstreifen des Blusenärmels (am Handgelenk)	Einz.:	Mehrz.:
10. das Bündel (mit Sachen auf dem Rücken zu tragen)	Einz.: <i>Pümdel</i>	Mehrz.:
11. der Rocksaum (am Frauenrock)	Einz.: <i>Rocksähen</i>	Mehrz.:
12. der Schmutzstreifen (am Rocksaum)	Einz.:	Mehrz.:
13. die Männerhose (allgemein)	Einz.: <i>Büxen</i>	Mehrz.:
14. der Bund an der Männerhose	Einz.: <i>Bünd</i>	Mehrz.:
15. der Hosenträger	Einz.: <i>Schulterbänder</i>	Mehrz.:
16. der Schlitz an der Männerhose: a) wie nennt ihn der Schneider? b) wie nennt ihn der Volksmund?	a) Einz.:	Mehrz.:
	b) Einz.: <i>Hosenschlitz</i>	Mehrz.: <i>- Fellsche</i>
17. sich altmodisch anziehen	Inf.: <i>olsch anbrucken</i>	Part. d. V.: <i>olsch anwebrückt</i>
18. auffällige Kleidungsstücke: a) von veralteten Moden b) übermoderne (scherzhaft) c) sonstige	volkssprachl. Name	Was ist damit gemeint?
	a) <i>Gebrook</i>	a) <i>Brakerock</i>
	b)	b)
	c)	c)
19. adrett gekleidet (Adjektiv)		
20. liederlich gekleidete Person	Einz.: <i>vorwählst</i>	Mehrz.:
21. die Hemdärmel aufkrepeln	Inf.: <i>hochkrepeln</i>	Part. d. V.:
22. der Ackerwagen: a) ohne Aufbauten b) mit Jauchgefäß hergerichtet c) mit Seitenleitern hergerichtet, zum Heu- und Getreideeinfahren	a) Einz.: <i>blanke Wagen</i>	Mehrz.:
	b) <i>Jauchwagen</i>	
	c) <i>Getreidewagen</i>	
23. den Ackerwagen mit Leitern fertigmachen	Inf.: <i>fertigmachen für</i>	Part. d. V.:
	<i>Stücken</i>	

Wie heißt in der Mundart Ihres Ortes?

Antwort
Bitte deutlich und mit Tinte schreiben!

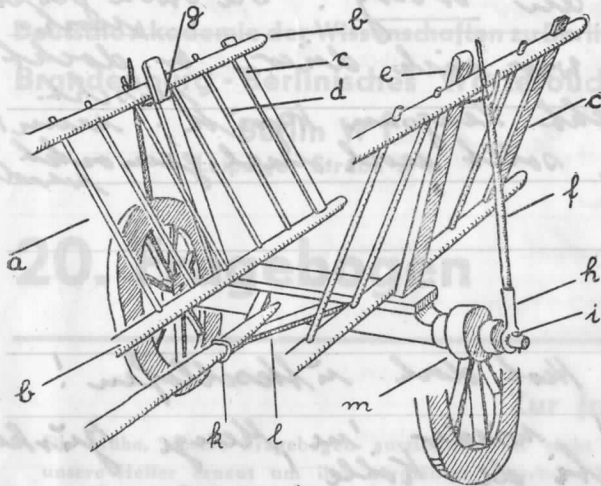

An unsere Helfer und Sprecher!

Bitte die mundartlichen Namen für den Hinterwagen und seine Teile bei einem einheimischen Stellmacher oder kundigen Landwirt sorgfältig abfragen!

24. die ganze Hinterhälfte des Acker- bzw. Erntewagens (wie auf der Abbildung)

Einz.:

Mehrz.:

25. Einzelteile des auf der Abbildung gezeigten Wagenstückes (bezieht wie auf der Abbildung)

a) die Seitenleiter (insgesamt)	Einz.: Heileiter	Mehrz.: Heileiter
b) das Längsholz der Seitenleiter	Einz.: Heileiterbaum	Mehrz.:
c) die breite Sprosse der Seitenleiter	Einz.: Endspresse	Mehrz.: Endspresse
d) die schmale Sprosse der Seitenleiter	Einz.: Sprosse	Mehrz.: Sprossen
e) das Schrägholz zum Stützen der Leiter	Einz.: Ringe	Mehrz.: Ringe
f) der Stab, der die Leiter von außen stützt	Einz.: Lindenstokken	Mehrz.:
g) Vorrichtung, die den Stab mit dem Schrägholz verbindet	Einz.: Lindenkoppel	Mehrz.:
h) die eiserne Hülse, die den Stab mit der Achse verbindet	Einz.: Hülse	Mehrz.:
i) der Bolzen, der das Abgleiten der Eisenhülse von der Achse verhindert	Einz.: Splind	Mehrz.:
k) der Eisenring, der den Langbaum hält	Einz.: Langboomring	Mehrz.:
l) die Hölzer, in denen der Langbaum sitzt	Einz.: Spries	Mehrz.:
m) das Mittelstück des Rades, in dem die Speichen stecken	Einz.: Nabe	Mehrz.:
26. die Deichsel mit 2 Stangen für den Einspanner	Einz.: Schere	Mehrz.:
27. die Stange, die die beiden Leiterenden verbindet	Einz.:	Mehrz.:
28. der angehängte Topf mit Wagenschmiere	Einz.: Schmierpot	Mehrz.:
29. die Bremsvorrichtung am Pferdewagen:	a) Einz.:	Mehrz.:
a) insgesamt	b) Einz.:	Mehrz.:
b) der Schleifklotz am Rad	c) Einz.:	Mehrz.:
c) Kurbel zum Bewegen des Schleifholzes	d)	
d) sonstiges beim Bremsen		
30. Rätsel, Redensarten, Reime usw. von den Wagenteilen und vom Wagen		

Wie heißt echt volkssprachlich in der Mundart Ihres Ortes?	Antwort (bitte sorgfältig übersetzen)
31. Paß auf am Aschekasten! die Asche glüht noch.	Paß uff am Erberg! Die Asche glüht noch.
32. Der Anzug war billig, aber nicht dauerhaft.	Der Anzug war nich düer, er docht misch.
33. Das Kleid geht allmählich entzwei; soll es noch einmal ausgeflickt werden?	Das Kleid geht langsam kaputt; wenn sich lohnt, sollt noch mal gemocht werden.
34. Gleich in der allerersten Bude stand ein Ausrufer mit bunten Haarschleifen.	
35. Der Bengel ist rücklings vom Dach gefallen; dann — hast du nicht gesehen! — auf und davon!	
36. Steh auf! du hast doch ausgeschlafen!	Steh uff! Hast doch nit geschlafen!
37. Du lieber Gott! wieder 'ne Menge Gurken erfroren bei der Kälte!	Lieber Gott! wieder 'ne Menge Gurken erfroren bi de Kälte!
38. Warte nur! dir will ich helfen, du . . . (bitte Scheltwort für ein ungezogenes Kind)	Warte mal! dir will ich helfen dir Bengel
39. Den (Leisten-)Bruch hat er sich damals zugezogen, als sie das Dach abstützten.	Der Leistenbruch hat er sich zugezogen beim Dach abstützen.
40. „der arbeitet nicht gern“ (bitte Umschreibungen dafür, z. B. „der kann die Arbeit liegen sehn“ und ähnlich)	Der arbeitet nich gern, ein falscher Hund!

Hochzeit

Bitte ausführliche Beschreibung von ortseigenen Bräuchen auf besonderem Blatt beizufügen!

41. Wird der 30. November im Volksglauben beachtet?	
a) Name des 30. November	a) -
b) welche Vorzeichen gewährt er für baldige Ehe?	b) -
c) welcher Brauch wird ausgeübt?	c) -
d) Spruch oder Reim, der dabei üblich ist	d) -
Wie heißt echt mundartlich in Ihrem Ort?	
42. „auf Freiersfüßen gehen“	auf Freiersfüßen gehen
43. der Bräutigam	Bräutigam
44. „die Trauung soll am Dienstag sein“	die Trauung ist am Dienstag
45. die Hochzeit ausrichten	Hochzeit richten
46. der Abend vor der Hochzeit	Polterabend
47. die Begleiter des Hochzeitspaares	a) Einzahl: Trauzeige Mehrzahl: - zeigen
a) männliche b) weibliche	b) Einzahl: " Mehrzahl: "
48. der Brauch beim Abnehmen des Brautkranzes	Schleier abwaschen
49. der Sondertanz für die Braut:	
a) wie heißt er?	a) Brautkranz
b) wie geht er vor sich?	b) -
50. andere Tänze, die besonders auf der Hochzeit üblich sind	