

Wie heißt in der Mundart Ihres Ortes?	Antwort Bitte deutlich und mit Tinte schreiben!	
1. der Pulswärmer	Einz.: Seelenwärmer	Mehrz.: desgl.
2. der Filzpantoffel	Einz.: Filzlatschen	Mehrz.: desgl.
3. ein Paar übergroße Schuhe (scherzhaft)	Einz.:	Mehrz.: Oderkähne, Mauken, Quanten
4. ein alter, vertretener Schuh (scherzhaft)	Einz.: schief gelatschter Schuh	Mehrz.:
5. das Schnürband (für den Schnürschuh)	Einz.: Schnürsenkel	Mehrz.: desgl.
6. „das Schürzenband ist abgerissen“	Einz.: heißt ebenso	Mehrz.:
7. das Strohband (zum Garbenbinden)	Einz.: Bindestroh	Mehrz.:
8. der Rockbund (am Frauenrock)	Einz.: heißt ebenso	Mehrz.:
9. glatter Endstreifen des Blusenärmels (am Handgelenk)	Einz.: Manschette	Mehrz.: Manschetten
10. das Bündel (mit Sachen auf dem Rücken zu tragen)	Einz.: Bündel, Rucksack	Mehrz.:
11. der Rocksaum (am Frauenrock)	Einz.: Bund Saum (Soom)	Mehrz.: Säume (Sööm)
12. der Schmutzstreifen (am Rocksaum)	Einz.: Straßenfeger	Mehrz.:
13. die Männerhose (allgemein)	Einz.: Hose (Bix)	Mehrz.: - (Bixen)
14. der Bund an der Männerhose	Einz.: ebenso	Mehrz.:
15. der Hosenträger	Einz.: ebenso	Mehrz.:
16. der Schlitz an der Männerhose: a) wie nennt ihn der Schneider? b) wie nennt ihn der Volksmund?	a) Einz.: Hosenschlitz b) Einz.: " Hosentürchen, Hosen"stall"	Mehrz.: Hosenschlitze " "
17. sich altmodisch anziehen	Inf.: tuntig anziehen	Part. d. V.:
18. auffällige Kleidungsstücke: a) von veralteten Moden b) übermoderne (scherzhaft) c) sonstige	volkssprachl. Name a) Kalabreser b) feiner Pinkel c) überkandidelt	Was ist damit gemeint? a) breitrandiger Hut b) übermodern angez. Herr c) übergeschnappt
19. adrett gekleidet (Adjektiv)	propper angezogen	
20. liederlich gekleidete Person	Einz.: Schlampe	Mehrz.: Schlampen
21. die Hemdärmel aufkrepeln	Inf. Ärmel hochkrepeln	Part. d. V.: hochgekrepelt
22. der Ackerwagen: a) ohne Aufbauten b) mit Jauchgefäß hergerichtet c) mit Seitenleitern hergerichtet, zum Heu- und Getreideeinfahren	a) Einz.: Unterwagen b) Jauchwagen Leiterwagen, Erntewagen, Austwagen c)	Mehrz.: Unterwagen
23. den Ackerwagen mit Leitern fertigmachen	Inf.:	Part. d. V.:

Wie heißt in der Mundart Ihres Ortes?

Antwort
Bitte deutlich und mit Tinte schreiben!

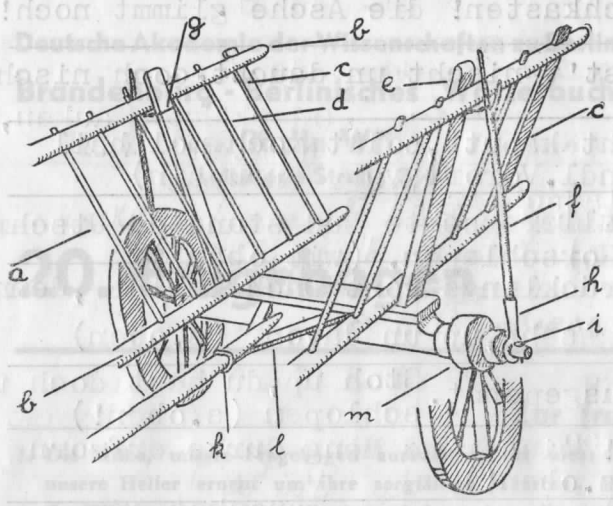

An unsere Helfer und Sprecher!
Bitte die mundartlichen Namen für den Hinterwagen und seine Teile bei einem einheimischen Stellmacher oder kundigen Landwirt sorgfältig abfragen!

24. die ganze Hinterhälfte des Acker- bzw. Erntewagens (wie auf der Abbildung)

Einz.: Hinterwagen Mehrz.: Hinterwagen

25. Einzelteile des auf der Abbildung gezeigten Wagenstückes (bezziffert wie auf der Abbildung)

a) die Seitenleiter (insgesamt)	Einz.: <u>Austleiter, Heuleiter</u> Mehrz.: <u>-n</u>
b) das Längsholz der Seitenleiter	Einz.: <u>Leiterbaum</u> Mehrz.: <u>-bäume</u>
c) die breite Sprosse der Seitenleiter	Einz.: <u>Scheide</u> Mehrz.: <u>-n</u>
d) die schmale Sprosse der Seitenleiter	Einz.: <u>Sprosse</u> Mehrz.: <u>-n</u>
e) das Schrägholz zum Stützen der Leiter	Einz.: <u>Runge</u> Mehrz.: <u>-n</u>
f) der Stab, der die Leiter von außen stützt	Einz.: <u>Lindstange, -stake</u> Mehrz.: <u>-n</u>
g) Vorrichtung, die den Stab mit dem Schrägholz verbindet	Einz.: Mehrz.:
h) die eiserne Hülse, die den Stab mit der Achse verbindet	Einz.: Mehrz.:
i) der Bolzen, der das Abgleiten der Eisenhülse von der Achse verhindert	Einz.: Mehrz.:
k) der Eisenring, der den Langbaum hält	Einz.: Mehrz.:
l) die Hölzer, in denen der Langbaum sitzt	Einz.: <u>Sprieß, Hinterarme</u> Mehrz.: <u>-e</u>
m) das Mittelstück des Rades, in dem die Speichen stecken	Einz.: <u>Nabe</u> Mehrz.: <u>-n</u>
26. die Deichsel mit 2 Stangen für den Einspanner	Einz.: <u>Schere</u> Mehrz.: <u>-n</u>
27. die Stange, die die beiden Leiterenden verbindet	Einz.: <u>Schoßkelle, Schott</u> Mehrz.: <u>-n</u>
28. der angehängte Topf mit Wagenschmiere	Einz.: Mehrz.:
29. die Bremsvorrichtung am Pferdewagen:	
a) insgesamt	a) Einz.: <u>Schleifbaum</u> Mehrz.: <u>-bäume</u>
b) der Schleifklotz am Rad	b) Einz.: <u>" klotz</u> Mehrz.: <u>-klötze(r)</u>
c) Kurbel zum Bewegen des Schleifholzes	c) Einz.: Mehrz.:
d) sonstiges beim Bremsen	d)

30. Rätsel, Redensarten, Reime usw. von den Wagenteilen und vom **Wagen**

Wer gut schmeert, der gut fährt.

