

Termin: 31. 12. 57

Prökel, Koll. Weist

76. 19. 2

Genehmigungsvermerk
Registriert bei der Staatl. Zentralverwaltung
für Statistik am 6. 12. 1956 unter Nr. 990/7.
Befristet bis zum 31. 12. 1957.

Deutsche Akademie der Wissenschaften zu Berlin
Brandenburg - Berlinisches Wörterbuch

Berlin W 1
Leipziger Straße 3/4

Sg 3

(bleibt frei)

20. Fragebogen

Ort der Mundart: Prökel
Kreis: Hrausberg

Zur freundlichen Beachtung!

1. Die Mühe, unsere Fragebogen auszufüllen, ist nicht gering! Von ihr hängt aber das Gelingen unseres Vorhabens ab. Daher bitten wir unsere Helfer erneut um ihre sorgfältige Mitarbeit. Wir hoffen wegen der Kosten und Mühen, die die Fragebogen verursachen - das Ausfüllen wie die Herstellung und besonders die Auswertung - daß die Zahl der leerbleibenden Antwortfelder sich immer mehr verringern möge!
2. Wir bitten, die Ausdrücke auch dann einzutragen, wenn sie genauso oder ähnlich lauten wie in der Schriftsprache!
3. Das Berlinische, im Deutschunterricht zwar kritisch zu beurteilen - ist in den Mundarten nicht als „Jargon“ oder sonst als Entartung auszusondern; es gehört in unsere Sprachlandschaft. Solche Ausdrücke bitte mit auführen!
4. Die deutsche Sprache im sorbischen Sprachgebiet hat ihre Eigenart. Daher bitte auch dort alles sorgfältig ausfüllen!
5. Fragen Sie bitte nur solche Personen, die im Ort geboren sind und ohne längere Unterbrechung immer darin gelebt haben. Wählen Sie dabei eine(n) Einwohner(in) aus, der (die) wenigstens 60 Jahre alt ist.
6. Bitte alles recht deutlich schreiben, um Rückfragen zu ersparen.

Welcher Sprecher gab Auskunft?	Wer füllte den Fragebogen aus?
Name: <u>Bredereck</u>	Name: <u>Kell</u>
Vorname: <u>Eustav</u>	Vorname: <u>Sorja</u>
Wann geboren: <u>20. 1. 1893</u>	Geburtsort: <u>Seersheim</u>
Beruf: <u>Landarbeiter</u>	Geburtsdatum: <u>9. 6. 40</u>
Anschrift: <u>Prökel, 4. Hrausberg</u>	Beruf: <u>Erziehungshelferin</u>
Aufgezeichnet: <u>November 1957</u> Monat Jahr	Seit wann im Ort: <u>1956</u>

Die lieben Nachbarn!

Werden von den Einwohnern Ihres Ortes einige Nachbarorte oder ihre Bewohner mit Neck-, Spott- oder Schimpfnamen bedacht? Werden Reime, Sprüche oder ähnliches auf sie gemünzt? (Bitte nicht Berlin und die Berliner vermerken!)

Name des Nachbarortes	Neck-, Spott- oder Schimpfname	Reim, Spruch oder ähnliches
amtlich: <u>Prädikow</u> mundartl.: <u>Præke</u>	<u>Præke</u>	<u>Berlin u. Bernau Jatschin u. Jatschau Prökel u. Præke lief alles in eine Kleeke</u>
amtlich: _____ mundartl.: _____		
amtlich: _____ mundartl.: _____		
amtlich: _____ mundartl.: _____		

Wie heißt in der Mundart Ihres Ortes?	Antwort Bitte deutlich und mit Tinte schreiben!	
1. der Pulswärmer	Einz. :	Mehrz. :
2. der Filzpantoffel	Einz. : <i>Filzlatzchen</i>	Mehrz. : <i>Filzlatzchen</i>
3. ein Paar übergroße Schuhe (scherzhaft)	Einz. :	Mehrz. :
4. ein alter, vertretener Schuh (scherzhaft)	Einz. :	Mehrz. :
5. das Schnürband (für den Schnürschuh)	Einz. :	Mehrz. :
6. „das Schürzenband ist abgerissen“	Einz. : <i>Scherfenband is aw- gerissen</i>	Mehrz. :
7. das Strohband (zum Garbenbinden)	Einz. :	Mehrz. :
8. der Rockbund (am Frauenrock)	Einz. :	Mehrz. :
9. glatter Endstreifen des Blusenärmels (am Handgelenk)	Einz. :	Mehrz. :
10. das Bündel (mit Sachen auf dem Rücken zu tragen)	Einz. : <i>Pingel</i>	Mehrz. : <i>Pingel</i>
11. der Rocksaum (am Frauenrock)	Einz. :	Mehrz. :
12. der Schmutzstreifen (am Rocksaum)	Einz. :	Mehrz. :
13. die Männerhose (allgemein)	Einz.:	Mehrz. :
14. der Bund an der Männerhose	Einz. :	Mehrz. :
15. der Hosenträger	Einz. :	Mehrz. :
16. der Schlitz an der Männerhose: a) wie nennt ihn der Schneider? b) wie nennt ihn der Volksmund?	a) Einz. : b) Einz. :	Mehrz. : Mehrz. :
17. sich altmodisch anziehen	Inf.:	Part. d. V. :
18. auffällige Kleidungsstücke: a) von veralteten Moden b) übermoderne (scherzhaft) c) sonstige	volkssprachl. Name a) b) c)	Was ist damit gemeint ? a) b) c)
19. adrett gekleidet (Adjektiv)		
20. liederlich gekleidete Person	Einz. :	Mehrz. :
21. die Hemdärmel aufkrempeIn	Inf. :	Part. d. V. :
22. der Ackerwagen: a) ohne Aufbauten b) mit Jauchefäß hergerichtet c) mit Seitenleitern hergerichtet, zum Heu- und Getreideeinfahren	a) Einz. : b) c) <i>Ostwagen</i>	Mehrz. : <i>Ostwagen</i>
23. den Ackerwagen mit Leitern fertig- machen	Inf. :	Part. d. V. :

Wie heißt in der Mundart Ihres Ortes?

Antwort
Bitte deutlich und mit Tinte schreiben!

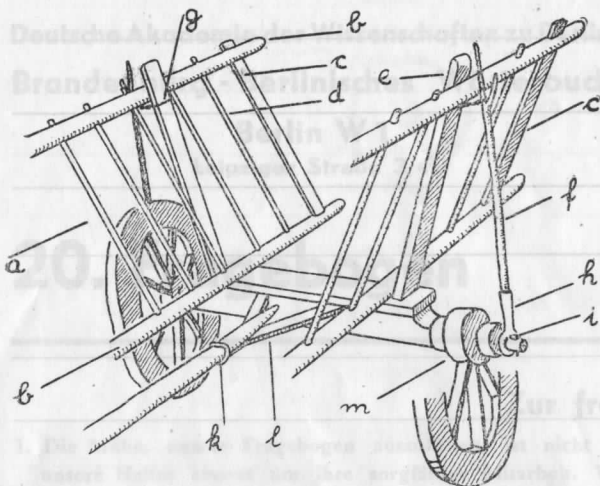

An unsere Helfer und Sprecher!
Bitte die mundartlichen Namen für den Hinterwagen und seine Teile bei einem einheimischen Stellmacher oder kundigen Landwirt sorgfältig abfragen!

24. die ganze Hinterhälfte des Acker- bzw. Erntewagens (wie auf der Abbildung)

Einz.: Mehrz.:

25. Einzelteile des auf der Abbildung gezeigten Wagenstückes (beziffert wie auf der Abbildung)

a) die Seitenleiter (insgesamt)	Einz.:	Mehrz.:
b) das Längsholz der Seitenleiter	Einz.:	Mehrz.:
c) die breite Sprosse der Seitenleiter	Einz.: Scheite	Mehrz.: Scheiten
d) die schmale Sprosse der Seitenleiter	Einz.: Leitersprosse	Mehrz.: Leitersprossen
e) das Schrägholz zum Stützen der Leiter	Einz.: Runge	Mehrz.: Rungen
f) der Stab, der die Leiter von außen stützt	Einz.: Linkstaff	Mehrz.: Linkstabe
g) Vorrichtung, die den Stab mit dem Schrägholz verbindet	Einz.: Klampe	Mehrz.: Klampen
h) die eiserne Hülse, die den Stab mit der Achse verbindet	Einz.:	Mehrz.:
i) der Bolzen, der das Abgleiten der Eisenhülse von der Achse verhindert	Einz.: Linse	Mehrz.: Linsen
k) der Eisenring, der den Langbaum hält	Einz.: Langbaumring	Mehrz.: Langbaumringe
l) die Hölzer, in denen der Langbaum sitzt	Einz.: Wagensprieß	Mehrz.: Wagensprieße
m) das Mittelstück des Rades, in dem die Speichen stecken	Einz.: Busse	Mehrz.: Busen
26. die Deichsel mit 2 Stangen für den Einspänner	Einz.: Schere	Mehrz.: Schere
27. die Stange, die die beiden Leiterenden verbindet	Einz.:	Mehrz.:
28. der angehängte Topf mit Wagenschmiere	Einz.: Schmierbutte	Mehrz.: Schmierbutten
29. die Bremsvorrichtung am Pferdewagen:		
a) insgesamt	a) Einz.: Bremse	Mehrz.: Bremse
b) der Schleifklotz am Rad	b) Einz.: Bremsklotz	Mehrz.: Bremsklötze
c) Kurbel zum Bewegen des Schleifholzes	c) Einz.: Wrange	Mehrz.: Wrange
d) sonstiges beim Bremsen	d) Hemmschuh	
30. Rätsel, Redensarten, Reime usw. von den Wagenteilen und vom Wagen		

Wie heißt echt volkssprachlich in der Mundart Ihres Ortes?	Antwort (bitte sorgfältig übersetzen)
31. Paß auf am Aschekasten! die Asche glüht noch.	
32. Der Anzug war billig, aber nicht dauerhaft.	
33. Das Kleid geht allmählich entzwei; soll es noch einmal ausgeflickt werden?	
34. Gleich in der allerersten Bude stand ein Ausrufer mit bunten Haarschleifen.	
35. Der Bengel ist rücklings vom Dach gefallen; dann — hast du nicht gesehen! — auf und davon!	
36. Steh auf! du hast doch ausgeschlafen!	
37. Du lieber Gott! wieder 'ne Menge Gurken erfroren bei der Kälte!	
38. Warte nur! dir will ich helfen, du . . . (bitte Scheltwort für ein ungezogenes Kind)	
39. Den (Leisten-)Bruch hat er sich damals zugezogen, als sie das Dach abstützten.	
40. „der arbeitet nicht gern“ (bitte Umschreibungen dafür, z. B. „der kann die Arbeit liegen sehn“ und ähnlich)	

Hochzeit

Bitte ausführliche Beschreibung von ortseigenen
Bräuchen auf besonderem Blatt beizufügen!

41. Wird der 30. November im Volksglauben beachtet?	
a) Name des 30. November	a)
b) welche Vorzeichen gewährt er für baldige Ehe?	b)
c) welcher Brauch wird ausgeübt?	c)
d) Spruch oder Reim, der dabei üblich ist	d)

Wie heißt echt mundartlich in Ihrem Ort?

42. „auf Freierrfüßen gehen“	Brutschau
43. der Bräutigam	Brutmann
44. „die Trauung soll am Dienstag sein“	
45. die Hochzeit ausrichten	
46. der Abend vor der Hochzeit	Polterabend
47. die Begleiter des Hochzeitspaares a) männliche b) weibliche	a) Einzahl: Zeuge Mehrzahl: Zeugen b) Einzahl: Zeuge Mehrzahl: Zeugen
48. der Brauch beim Abnehmen des Brautkranzes	
49. der Sondertanz für die Braut:	
a) wie heißt er?	a)
b) wie geht er vor sich?	b)
50. andere Tänze, die besonders auf der Hochzeit üblich sind	