

Rückgabe: 20.1.58

Eingegangen  
17. FEB 1958

Genehmigungsvermerk  
Registriert bei der Staatl. Zentralverwaltung  
für Statistik am 6. 12. 1956 unter Nr. 990/7.  
Befristet bis zum 31. 12. 1957.

Deutsche Akademie der Wissenschaften zu Berlin  
Brandenburg - Berlinisches Wörterbuch  
Berlin W 1  
Leipziger Straße 3/4

Ky 35

(bleibt frei)

# 20. Fragebogen

Ort der Mundart *Kyritz - Mittelwe*  
Kreis *Kyritz*

## Zur freundlichen Beachtung!

1. Die Mühe, unsere Fragebogen auszufüllen, ist nicht gering! Von ihr hängt aber das Gelingen unseres Vorhabens ab. Daher bitten wir unsere Helfer erneut um ihre sorgfältige Mitarbeit. Wir hoffen wegen der Kosten und Mühen, die die Fragebogen verursachen - das Ausfüllen wie die Herstellung und besonders die Auswertung - daß die Zahl der leerbleibenden Antwortfelder sich immer mehr verringern möge!
2. Wir bitten, die Ausdrücke auch dann einzutragen, wenn sie genauso oder ähnlich lauten wie in der Schriftsprache!
3. Das Berlinische, im Deutschunterricht zwar kritisch zu beurteilen - ist in den Mundarten nicht als „Jargon“ oder sonst als Entartung auszusondern; es gehört in unsere Sprachlandschaft. Solche Ausdrücke bitte mit aufführen!
4. Die deutsche Sprache im sorbischen Sprachgebiet hat ihre Eigenart. Daher bitte auch dort alles sorgfältig ausfüllen!
5. Fragen Sie bitte nur solche Personen, die im Ort geboren sind und ohne längere Unterbrechung immer darin gelebt haben. Wählen Sie dabei eine(n) Einwohner(in) aus, der (die) wenigstens 60 Jahre alt ist.
6. Bitte alles recht deutlich schreiben, um Rückfragen zu ersparen.

Welcher Sprecher gab Auskunft?	Wer füllte den Fragebogen aus?
Name: <i>Lane</i>	Name: <i>Maep</i>
Vorname: <i>Gustav</i>	Vorname: <i>Wilhelm</i>
Wann geboren: <i>29. 6. 82</i>	Geburtsort: <i>Lohm</i>
Beruf: <i>Buchdrucker</i>	Geburtsdatum: <i>13. 11. 92</i>
Anschrift: <i>Kyritz, J. S. Bachstr. 73</i>	Beruf: <i>Lehrer</i>
Aufgezeichnet: <i>Januar 1958</i> Monat Jahr	Seit wann im Ort: <i>1921</i>

## Die lieben Nachbarn!

Werden von den Einwohnern Ihres Ortes einige Nachbarorte oder ihre Bewohner mit Neck-, Spott- oder Schimpfnamen bedacht? Werden Reime, Sprüche oder ähnliches auf sie gemünzt? (Bitte nicht Berlin und die Berliner vermerken!)

Name des Nachbarortes	Neck-, Spott- oder Schimpfname	Reim, Spruch oder ähnliches
amtlich: <i>Sechschweichen</i> mundartl.: <i>"</i>	<i>Fünfzehneichen und 1 Stummel</i>	
amtlich: <i>Lellichow</i> mundartl.: <i>Lerchow</i>		
amtlich: <i>"</i> mundartl.: <i>"</i>		
amtlich: <i>"</i> mundartl.: <i>"</i>		

Wie heißt in der Mundart Ihres Ortes?	Antwort Bitte deutlich und mit Tinte schreiben!	
1. der Pulswärmer	Einz.: <i>Pulswärmer</i>	Mehrz.: <i>Pulswärmer</i>
2. der Filzpantoffel	Einz.: <i>Futschem, Latschen</i>	Mehrz.: <i>dito</i>
3. ein Paar übergroße Schuhe (scherzhaft)	Einz.: <i>Elbkahn</i>	Mehrz.: <i>Elbkähne</i>
4. ein alter, vertretener Schuh (scherzhaft)	Einz.: <i>Botten</i>	Mehrz.: <i>Botten</i>
5. das Schnürband (für den Schnürschuh)	Einz.: <i>Schnürsenkel</i>	Mehrz.: <i>Schnürsenkel</i>
6. „das Schürzenband ist abgerissen“	Einz.: <i>das Schürzenband ist abgerissen</i>	Mehrz.: <i>dito</i>
7. das Strohband (zum Garbenbinden)	Einz.: <i>Band</i>	Mehrz.: <i>Bänder</i>
8. der Rockbund (am Frauenrock)	Einz.: <i>Rockbund</i>	Mehrz.: <i>Rockbunde</i>
9. glatter Endstreifen des Blusenärmels (am Handgelenk)	Einz.: <i>Manschette Aufschlag</i>	Mehrz.: <i>Manschetten Aufschläge</i>
10. das Bündel (mit Sachen auf dem Rücken zu tragen)	Einz.: <i>Bündel, Ränzel</i>	Mehrz.: <i>Bündel, Ränzel</i>
11. der Rocksaum (am Frauenrock)	Einz.: <i>Rocksäum</i>	Mehrz.: <i>Rocksäume</i>
12. der Schmutzstreifen (am Rocksaum)	Einz.: <i>Stoßborte</i>	Mehrz.: <i>Stoßborten</i>
13. die Männerhose (allgemein)	Einz.: <i>Hose</i>	Mehrz.: <i>Hosen</i>
14. der Bund an der Männerhose	Einz.: <i>Bund</i>	Mehrz.: <i>Bunde</i>
15. der Hosenträger	Einz.: <i>Hosenträger</i>	Mehrz.: <i>Hosenträger</i>
16. der Schlitz an der Männerhose: a) wie nennt ihn der Schneider? b) wie nennt ihn der Volksmund?	a) Einz.: <i>Hosenschlitz</i> b) Einz.: <i>Bullenstall</i>	Mehrz.: <i>Hosenschlitze</i> Mehrz.: <i>Bullenställe</i>
17. sich altmodisch anziehen	Inf.: <i>großmütterlich anziehen</i>	Part. d. V.: <i>großmütterlich angezogen</i>
18. auffällige Kleidungsstücke: a) von veralteten Moden b) übermoderne (scherzhaft) c) sonstige	volkssprachl. Name	Was ist damit gemeint?
	a)	a)
	b)	b)
	c)	c)
19. adrett gekleidet (Adjektiv)	<i>adrett gekleidet</i>	
20. liederlich gekleidete Person	Einz.: <i>Schlaupse</i>	Mehrz.: <i>Schlaupsen</i>
21. die Hemdärmel aufkrepeln	Inf.: <i>aufkrepeln</i>	Part. d. V.: <i>aufgekrepelt</i>
22. der Ackerwagen: a) ohne Aufbauten b) mit Jauchgefäß hergerichtet c) mit Seitenleitern hergerichtet, zum Heu- und Getreideeinfahren	a) Einz.: <i>Unterwagen</i> b) <i>Jauchewagen</i> c) <i>Leiterwagen</i>	Mehrz.: <i>Unterwagen</i> <i>Jauchewagen</i> <i>Leiterwagen</i>
23. den Ackerwagen mit Leitern fertigmachen	Inf.: <i>Leitergestell aufsch.</i>	Part. d. V.: <i>Leitergestell aufgesetzt</i>

Wie heißt in der Mundart Ihres Ortes?

Antwort  
Bitte deutlich und mit Tinte schreiben!

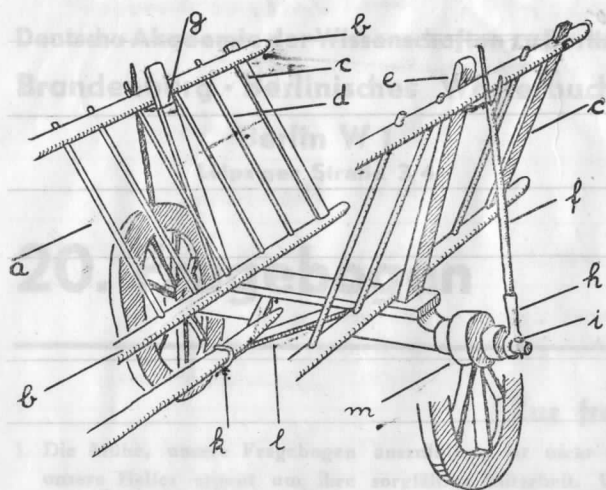

An unsere Helfer und Sprecher!

Bitte die mundartlichen Namen für den Hinterwagen und seine Teile bei einem einheimischen Stellmacher oder kundigen Landwirt sorgfältig abfragen!

24. die ganze Hinterhälfte des Acker- bzw. Erntewagens (wie auf der Abbildung)

Einz.: Hinterwagen Mehrz.: Hinterwagen

25. Einzelteile des auf der Abbildung gezeigten Wagenstückes (bezieht wie auf der Abbildung)

a) die Seitenleiter (insgesamt)	Einz.: <u>leiter</u>	Mehrz.: <u>Leitern</u>
b) das Längsholz der Seitenleiter	Einz.: <u>Baum</u>	Mehrz.: <u>Bäume</u>
c) die breite Sprosse der Seitenleiter	Einz.: <u>Scheide</u>	Mehrz.: <u>Scheidern</u>
d) die schmale Sprosse der Seitenleiter	Einz.: <u>Sprosse</u>	Mehrz.: <u>Sprossen</u>
e) das Schrägholz zum Stützen der Leiter	Einz.: <u>Runge</u>	Mehrz.: <u>Rungen</u>
f) der Stab, der die Leiter von außen stützt	Einz.: <u>Leinstab</u>	Mehrz.: <u>Leinstäbe</u>
g) Vorrichtung, die den Stab mit dem Schrägholz verbindet	Einz.: <u>Schelle</u>	Mehrz.: <u>Schellen</u>
h) die eiserne Hülse, die den Stab mit der Achse verbindet	Einz.: <u>Tülle</u>	Mehrz.: <u>Tüllen</u>
i) der Bolzen, der das Abgleiten der Eisenhülse von der Achse verhindert	Einz.: <u>Vorstecker</u>	Mehrz.: <u>Vorstecker</u>
k) der Eisenring, der den Langbaum hält	Einz.: <u>Spreißring</u>	Mehrz.: <u>Spreißringe</u>
l) die Hölzer, in denen der Langbaum sitzt	Einz.: <u>Achsholz, Schenkel, Spreiß</u>	Mehrz.: <u>Achshölzer, Schenkel, Spreiße</u>
m) das Mittelstück des Rades, in dem die Speichen stecken	Einz.: <u>Kabe</u>	Mehrz.: <u>Kaben</u>
26. die Deichsel mit 2 Stangen für den Einspanner	Einz.: <u>Schere</u>	Mehrz.: <u>Scheren</u>
27. die Stange, die die beiden Leiterenden verbindet	Einz.: <u>Spertholz</u>	Mehrz.: <u>Sperthölzer</u>
28. der angehängte Topf mit Wagenschmiere	Einz.: <u>Schmieretopf</u>	Mehrz.: <u>Schmieretöpfe</u>
29. die Bremsvorrichtung am Pferdewagen:		
a) insgesamt	Einz.: <u>Bremse</u>	Mehrz.: <u>Bremsen</u>
b) der Schleifklotz am Rad	Einz.: <u>Bremsklotz</u>	Mehrz.: <u>Bremsklotze</u>
c) Kurbel zum Bewegen des Schleifholzes	Einz.: <u>Bremsspindel</u>	Mehrz.: <u>Bremsspindel</u>
d) sonstiges beim Bremsen	Einz.: <u>Bremsbalken (vorderer u. hinterer)</u>	
30. Rätsel, Redensarten, Reime usw. von den Wagenteilen und vom Wagen	Alte Karre, alter Schlitten	

Wie heißt echt volkssprachlich in der Mundart Ihres Ortes?	Antwort (bitte sorgfältig übersetzen)
31. Paß auf am Aschekasten! die Asche glüht noch.	ebenso
32. Der Anzug war billig, aber nicht dauerhaft.	"
33. Das Kleid geht allmählich entzwei; soll es noch einmal ausgeflickt werden?	"
34. Gleich in der allerersten Bude stand ein Ausrufer mit bunten Haarschleifen.	"
35. Der Bengel ist rücklings vom Dach gefallen; dann — hast du nicht gesehen! — auf und davon!	"
36. Steh auf! du hast doch ausgeschlafen!	"
37. Du lieber Gott! wieder 'ne Menge Gurken erfroren bei der Kälte!	"
38. Warte nur! dir will ich helfen, du . . . (bitte Scheltwort für ein ungezogenes Kind)	ungezogene Göre
39. Den (Leisten-)Bruch hat er sich damals zugezogen, als sie das Dach abstützten.	ebenso
40. „der arbeitet nicht gern“ (bitte Umschreibungen dafür, z. B. „der kann die Arbeit liegen sehn“ und ähnlich)	der ist arbeitscheu der geht der Arbeit aus liebsten aus dem Wege

## Hochzeit

Bitte ausführliche Beschreibung von ortseigenen Bräuchen auf besonderem Blatt beizufügen!

41. Wird der 30. November im Volksglauben beachtet?	
a) Name des 30. November	a) Martin
b) welche Vorzeichen gewährt er für baldige Ehe?	b) —
c) welcher Brauch wird ausgeübt?	c) —
d) Spruch oder Reim, der dabei üblich ist	d) —

### Wie heißt echt mundartlich in Ihrem Ort?

42. „auf Freiersfüßen gehen“	auf Freiersfüßen gehen
43. der Bräutigam	Bräutigam
44. „die Trauung soll am Dienstag sein“	die Trauung soll am Dienstag sein
45. die Hochzeit ausrichten	die Hochzeit wird ausgerichtet
46. der Abend vor der Hochzeit	Polterabend
47. die Begleiter des Hochzeitspaares a) männliche      b) weibliche	a) Einzahl: Brautführer Mehrzahl: Brautführer b) Einzahl: Brautjungfer Mehrzahl: Brautjungfern
48. der Brauch beim Abnehmen des Brautkranzes	Kranz abtauschen
49. der Sondertanz für die Braut:	a) Brauttanz
a) wie heißt er?	Zuerst tanzt das Brautpaar. Die Gäste bilden einen Kreis. Dann kommen Braut u. Bräutigam
b) wie geht er vor sich?	b) von den Gästen abgeklatscht.
50. andere Tänze, die besonders auf der Hochzeit üblich sind	Polonaise, Perentanz