

Termin: 25. Januar 1958

Genehmigungsvermerk
 Registriert bei der Staatl. Zentralverwaltung
 für Statistik am 6. 12. 1956 unter Nr. 990/7.
 Befristet bis zum 31. 12. 1957.

Deutsche Akademie der Wissenschaften zu Berlin
 Brandenburg - Berlinisches Wörterbuch
 Berlin W 1
 Leipziger Straße 3/4

Eingegangen		Kö 69 (bleibt frei)
16. JAN 1958		

20. Fragebogen

Ort der Mundart Freidorf
 Kreis Königs Wusterhausen

Zur freundlichen Beachtung!

1. Die Mühe, unsere Fragebogen auszufüllen, ist nicht gering! Von ihr hängt aber das Gelingen unseres Vorhabens ab. Daher bitten wir unsere Helfer erneut um ihre sorgfältige Mitarbeit. Wir hoffen wegen der Kosten und Mühen, die die Fragebogen verursachen - das Ausfüllen wie die Herstellung und besonders die Auswertung - daß die Zahl der Leerbleibenden Antwortfelder sich immer mehr verringern möge!
2. Wir bitten, die Ausdrücke auch dann einzutragen, wenn sie genauso oder ähnlich lauten wie in der Schriftsprache!
3. Das Berlinische, im Deutschunterricht zwar kritisch zu beurteilen - ist in den Mundarten nicht als „Jargon“ oder sonst als Entartung auszusondern; es gehört in unsere Sprachlandschaft. Solche Ausdrücke bitte mit aufführen!
4. Die deutsche Sprache im sorbischen Sprachgebiet hat ihre Eigenart. Daher bitte auch dort alles sorgfältig ausfüllen!
5. Fragen Sie bitte nur solche Personen, die im Ort geboren sind und ohne längere Unterbrechung immer darin gelebt haben. Wählen Sie dabei eine(n) Einwohner(in) aus, der (die) wenigstens 60 Jahre alt ist.
6. Bitte alles recht deutlich schreiben, um Rückfragen zu ersparen.

Welcher Sprecher gab Auskunft?	Wer füllte den Fragebogen aus?
Name: <u>Ullrich Gorn</u>	Name: <u>Schmidt</u>
Vorname: <u>Ullrich</u>	Vorname: <u>Karl</u>
Wann geboren: <u>15. 11. 1887</u>	Geburtsort: <u>Freidorf</u>
Beruf: <u>Schneidm. / Schneider</u>	Geburtsdatum: <u>5. 5. 92</u>
Anschrift: <u>Freidorf Post Märkisch Brühlholz</u>	Beruf: <u>Schneidm. / Schneider</u>
Aufgezeichnet: <u>Januar 1958</u> Monat Jahr	Seit wann im Ort: <u>gebürt.</u>

Die lieben Nachbarn!

Werden von den Einwohnern Ihres Ortes einige Nachbarorte oder ihre Bewohner mit Neck-, Spott- oder Schimpfnamen bedacht? Werden Reime, Sprüche oder ähnliches auf sie gemünzt? (Bitte nicht Berlin und die Berliner vermerken!)

Name des Nachbarortes	Neck-, Spott- oder Schimpfname	Reim, Spruch oder ähnliches
amtlich: <u>Oderin</u>	<u>Mirspinnissen</u>	
mundartl.: <u>Oderinschen</u>		
amtlich: <u>Briesen</u>		
mundartl.: <u>Brienschen</u>		
amtlich: <u>Tinrow</u>		
mundartl.: <u>Tierschen</u>		
amtlich: <u>Staabow</u>		
mundartl.: <u>Staaboschen</u>		

Wie heißt in der Mundart Ihres Ortes?	Antwort Bitte deutlich und mit Tinte schreiben!	
1. der Pulswärmer	Einz.: <i>stinstriht</i>	Mehrz.: <i>stinstrihten</i>
2. der Filzpantoffel	Einz.: <i>der Laatsch</i>	Mehrz.: <i>Laatschen</i>
3. ein Paar übergroße Schuhe (scherzhaft)	Einz.: <i>Kindersaug</i>	Mehrz.: <i>Kindersauger</i>
4. ein alter, vertretener Schuh (scherzhaft)	Einz.: <i>Arwadhat - Laatschen</i>	Mehrz.:
5. das Schnürband (für den Schnürschuh)	Einz.: <i>Schnürsenkel</i>	Mehrz.:
6. „das Schürzenband ist abgerissen“	Einz.: <i>Scherrenschnier</i>	Mehrz.: <i>Scherrenschnieren</i>
7. das Strohband (zum Garbenbinden)	Einz.: <i>Stromband</i>	Mehrz.: <i>Strombander</i>
8. der Rockbund (am Frauenrock)	Einz.: <i>Bünd</i>	Mehrz.:
9. glatter Endstreifen des Blusenärmels (am Handgelenk)	Einz.: <i>Stilpu</i>	Mehrz.: <i>Stilpen</i>
10. das Bündel (mit Sachen auf dem Rücken zu tragen)	Einz.: <i>Arversack</i>	Mehrz.:
11. der Rocksaum (am Frauenrock)	Einz.: <i>Soom</i>	Mehrz.:
12. der Schmutzstreifen (am Rocksaum)	Einz.: <i>Beesenboots</i>	Mehrz.:
13. die Männerhose (allgemein)	Einz.: <i>Hämmehose</i>	Mehrz.:
14. der Bund an der Männerhose	Einz.: <i>Hosenbünd</i>	Mehrz.:
15. der Hosenträger	Einz.: <i>Hosendräger</i>	Mehrz.:
16. der Schlitz an der Männerhose: a) wie nennt ihn der Schneider? b) wie nennt ihn der Volksmund?	a) Einz.: <i>Hosenschlitz</i> b) Einz.: <i>Hosenschlitz</i> <i>disgl.</i>	Mehrz.:
17. sich altmodisch anziehen	Inf.:	Part. d. V.:
18. auffällige Kleidungsstücke: a) von veralteten Moden b) übermoderne (scherzhaft) c) sonstige	volkssprachl. Name	Was ist damit gemeint?
	a)	a)
	b)	b)
	c)	c)
19. adrett gekleidet (Adjektiv)		
20. liederlich gekleidete Person	Einz.:	Mehrz.:
21. die Hemdärmel aufkrempeln	Inf.: <i>Ärmel uffgekrumpelt</i>	Part. d. V.:
22. der Ackerwagen: a) ohne Aufbauten b) mit Jauchgefäß hergerichtet c) mit Seitenleitern hergerichtet, zum Heu- und Getreideeinfahren	a) Einz.: <i>Mistwagen</i> b) <i>Züchewagen</i> c) <i>Leterwagen</i>	Mehrz.:
23. den Ackerwagen mit Leitern fertigmachen	Inf.: <i>Erntewagen</i>	Part. d. V.:

[Fehl'angebe, nicht verzettelt! Lem.]

Wie heißt in der Mundart Ihres Ortes?

Antwort
Bitte deutlich und mit Tinte schreiben!

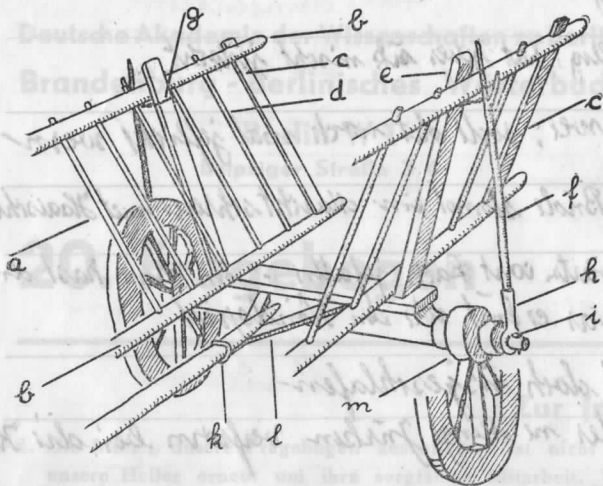

An unsere Helfer und Sprecher!
Bitte die mundartlichen Namen für den Hinterwagen und seine Teile bei einem einheimischen Stellmacher oder kundigen Landwirt sorgfältig abfragen!

24. die ganze Hinterhälfte des Acker- bzw. Erntewagens (wie auf der Abbildung)

Einz.: Mehrz.:

25. Einzelteile des auf der Abbildung gezeigten Wagenstückes (bezieht wie auf der Abbildung)

a) die Seitenleiter (insgesamt)	Einz.: <i>Wagenleiter</i>	Mehrz.: <i>Wagenleitern</i>
b) das Längsholz der Seitenleiter	Einz.: <i>Leiterbaum</i>	Mehrz.:
c) die breite Sprosse der Seitenleiter	Einz.: <i>Leiterschuh</i>	Mehrz.:
d) die schmale Sprosse der Seitenleiter	Einz.: <i>Leitersprosse</i>	Mehrz.:
e) das Schrägholz zum Stützen der Leiter	Einz.: <i>Pirngel</i>	Mehrz.:
f) der Stab, der die Leiter von außen stützt	Einz.: <i>Lehne</i>	Mehrz.:
g) Vorrichtung, die den Stab mit dem Schrägholz verbindet	Einz.: <i>Klompel</i>	Mehrz.:
h) die eiserne Hülse, die den Stab mit der Achse verbindet	Einz.: <i>Wagenrinne</i>	Mehrz.:
i) der Bolzen, der das Abgleiten der Eisenhülse von der Achse verhindert	Einz.: <i>Winkelstein</i>	Mehrz.:
k) der Eisenring, der den Langbaum hält	Einz.: <i>Langbaumring</i>	Mehrz.:
l) die Hölzer, in denen der Langbaum sitzt	Einz.: <i>Wagenräum</i>	Mehrz.:
m) das Mittelstück des Rades, in dem die Speichen stecken	Einz.: <i>Bock</i>	Mehrz.:
26. die Deichsel mit 2 Stangen für den Einspanner	Einz.: <i>Scheerbaum</i>	Mehrz.:
27. die Stange, die die beiden Leiterenden verbindet	Einz.: <i>Spruit</i>	Mehrz.:
28. der angehängte Topf mit Wagenschmiere	Einz.: <i>Schmierbottich</i>	Mehrz.:
29. die Bremsvorrichtung am Pferdewagen:		
a) insgesamt	a) Einz.: <i>Bremse</i>	Mehrz.:
b) der Schleifklotz am Rad	b) Einz.: <i>Bremsklotz</i>	Mehrz.:
c) Kurbel zum Bewegen des Schleifholzes	c) Einz.: <i>↙</i>	Mehrz.:
d) sonstiges beim Bremsen	d) <i>Bremskörbel</i>	
30. Rätsel, Redensarten, Reime usw. von den Wagenteilen und vom Wagen		

Wie heißt echt volkssprachlich in der Mundart Ihres Ortes?	Antwort (bitte sorgfältig übersetzen)
31. Paß auf am Aschekasten! die Asche glüht noch.	Paß uff die Asche glimmt noch
32. Der Anzug war billig, aber nicht dauerhaft.	Der Anzug war billig, hat aber sich nicht gehalten
33. Das Kleid geht allmählich entzwei; soll es noch einmal ausgeflickt werden?	Das Kleid geht auseinander; soll det noch mal geflickt wern
34. Gleich in der allerersten Bude stand ein Ausrufer mit bunten Haarschleifen.	Gleich in die erste Bude stamol ein Ausruf schreies mit Haarschleifen
35. Der Bengel ist rücklings vom Dach gefallen; dann — hast du nicht gesehen! — auf und davon!	Der Bengel ist Rückwärts vom Dach gefallen — im denn hast du mich gesehen war es mit wie im Kinderspiel
36. Steh auf! du hast doch ausgeschlafen!	Steh uff du hast doch ausgeschlafen
37. Du lieber Gott! wieder 'ne Menge Gurken erfroren bei der Kälte!	Du lieber Gott wieder ne Menge Gurken verform bei der Kälte
38. Warte nur! dir will ich helfen, du . . . (bitte Scheltwort für ein ungezogenes Kind)	Der will ich helfen du Schmel
39. Den (Leisten-)Bruch hat er sich damals zugezogen, als sie das Dach abstützten.	Den Bruch hat er sich damals zugezogen wo sie det Dach abgestützt henn
40. „der arbeitet nicht gern“ (bitte Umschreibungen dafür, z. B. „der kann die Arbeit liegen sehn“ und ähnlich)	Der geht nicht gern sacht rom om die Arbeit

Hochzeit

Bitte ausführliche Beschreibung von ortseigenen Bräuchen auf besonderem Blatt beizufügen!

41. Wird der 30. November im Volksglauben beachtet?	
a) Name des 30. November	a)
b) welche Vorzeichen gewährt er für baldige Ehe?	b)
c) welcher Brauch wird ausgeübt?	c)
d) Spruch oder Reim, der dabei üblich ist	d)

Wie heißt echt mundartlich in Ihrem Ort?

42. „auf Freiersfüßen gehen“	Junggesells
43. der Bräutigam	Bridrijomm
44. „die Trauung soll am Dienstag sein“	Dienstag soll die Hochzeit sein
45. die Hochzeit ausrichten	
46. der Abend vor der Hochzeit	Alttersabend
47. die Begleiter des Hochzeitspaares	a) Einzahl: Promseige Mehrzahl: b) Einzahl: Mehrzahl:
a) männliche b) weibliche	
48. der Brauch beim Abnehmen des Brautkranzes	Kranz abolomten
49. der Sondertanz für die Braut:	a) Jumperntanz b) Mit allen Gästen der Reihe nach Pomren
50. andere Tänze, die besonders auf der Hochzeit üblich sind	