

**Eingegangen**  
14. JAN 1957

**Genehmigungsvermerk**  
Registriert bei der Staatl. Zentralverwaltung  
für Statistik am 6. 12. 1956 unter Nr. 990/7.  
Befristet bis zum 31. 12. 1957.

**Deutsche Akademie der Wissenschaften zu Berlin**  
**Brandenburg - Berlinisches Wörterbuch**  
**Berlin W 1**  
Leipziger Straße 3/4

Er 23

(bleibt frei)

# 20. Fragebogen

Ort der Mundart Neu Wustrow  
Kreis Freienwalde

## Zur freundlichen Beachtung!

1. Die Mühe, unsere Fragebogen auszufüllen, ist nicht gering! Von ihr hängt aber das Gelingen unseres Vorhabens ab. Daher bitten wir unsere Helfer erneut um ihre sorgfältige Mitarbeit. Wir hoffen wegen der Kosten und Mühen, die die Fragebogen verursachen - das Ausfüllen wie die Herstellung und besonders die Auswertung - daß die Zahl der leerbleibenden Antwortfelder sich immer mehr verringern möge!
2. Wir bitten, die Ausdrücke auch dann einzutragen, wenn sie genauso oder ähnlich lauten wie in der Schriftsprache!
3. Das Berlinische, im Deutschunterricht zwar kritisch zu beurteilen - ist in den Mundarten nicht als „Jargon“ oder sonst als Entartung auszusondern; es gehört in unsere Sprachlandschaft. Solche Ausdrücke bitte mit auführen!
4. Die deutsche Sprache im sorbischen Sprachgebiet hat ihre Eigenart. Daher bitte auch dort alles sorgfältig ausfüllen!
5. Fragen Sie bitte nur solche Personen, die im Ort geboren sind und ohne längere Unterbrechung immer darin gelebt haben. Wählen Sie dabei eine(n) Einwohner(in) aus, der (die) wenigstens 60 Jahre alt ist.
6. Bitte alles recht deutlich schreiben, um Rückfragen zu ersparen.

**Welcher Sprecher gab Auskunft?**

Name: Bachus, Anna

Vorname: .....

Wann geboren: 23.8.1881

Beruf: Reutnerin ehem. Landarbeiterin

Anschrift: Neu Wustrow

Aufgezeichnet: November 1957  
Monat                      Jahr

**Wer füllte den Fragebogen aus?**

Name: Jablonski

Vorname: Ursula

Geburtsort: Friederburg

Geburtsdatum: 4.7.25

Beruf: Lehrerin

Seit wann im Ort: 1946

## Die lieben Nachbarn!

Werden von den Einwohnern Ihres Ortes einige Nachbarorte oder ihre Bewohner mit Neck-, Spott- oder Schimpfnamen bedacht? Werden Reime, Sprüche oder ähnliches auf sie gemünzt? (Bitte nicht Berlin und die Berliner vermerken!)

Name des Nachbarortes	Neck-, Spott- oder Schimpfname	Reim, Spruch oder ähnliches
amtlich: <u>Alt Wustrow</u> mundartl.: <u>Olle Wustrow</u>		
amtlich: <u>Alt Reetz</u> mundartl.: <u>Olle Rätz</u>		
amtlich: <u>Neu Rüdowitz</u> mundartl.: <u>Rinowitz</u>		<u>De Rinowitzer hebben in'n Stroam geschäten, da' Boppel hätt se in'n Barsch schäten, nu wenn se hingon jaas jäl.</u>
amtlich: <u>Neu Lüstrowitz</u> mundartl.: <u>Kisprinken</u>		

Wie heißt in der Mundart Ihres Ortes?	Antwort Bitte deutlich und mit Tinte schreiben!	
1. der Pulswärmer	Einz.: <i>Pulswärmer</i>	Mehrz.: <i>-s</i>
2. der Filzpantoffel	Einz.: <i>Filzlatschen</i>	Mehrz.: <i>wie Einzeln</i>
3. ein Paar übergroße Schuhe (scherzhaft)	Einz.: <i>Schuake</i>	Mehrz.: <i>-n</i>
4. ein alter, vertretener Schuh (scherzhaft)	Einz.: <i>Mauke</i>	Mehrz.: <i>-n</i>
5. das Schnürband (für den Schnürschuh)	Einz.: <i>Schnürsenkel</i>	Mehrz.: <i>-</i>
6. „das Schürzenband ist abgerissen“	Einz.: <i>dat Schürzenband is affjerdten</i>	Mehrz.: <i>de Schürzenbenge sin affjerdten</i>
7. das Strohband (zum Garbenbinden)	Einz.: <i>Band</i>	Mehrz.: <i>Benge</i>
8. der Rockbund (am Frauenrock)	Einz.: <i>Ruckjurt</i>	Mehrz.: <i>-e</i>
9. glatter Endstreifen des Blusenärmels (am Handgelenk)	Einz.: <i>Priese</i>	Mehrz.: <i>P-n</i>
10. das Bündel (mit Sachen auf dem Rücken zu tragen)	Einz.: <i>Pügel</i>	Mehrz.: <i>-s</i>
11. der Rocksäum (am Frauenrock)	Einz.: <i>Luam</i>	Mehrz.: <i>Leeme</i>
12. der Schmutzstreifen (am Rocksäum)	Einz.: <i>Modderstroef</i>	Mehrz.: <i>-en</i>
13. die Männerhose (allgemein)	Einz.: <i>Hose</i>	Mehrz.: <i>-n</i>
14. der Bund an der Männerhose	Einz.: <i>Jort</i>	Mehrz.: <i>-e</i>
15. der Hosenträger	Einz.: <i>Hosenträger</i>	Mehrz.: <i>-s</i>
16. der Schlitz an der Männerhose: a) wie nennt ihn der Schneider? b) wie nennt ihn der Volksmund?	a) Einz.: <i>der Schlitz</i>	Mehrz.: <i>-e</i>
	b) Einz.: <i>die Hosenschlitze (de)</i>	Mehrz.: <i>-n</i>
17. sich altmodisch anziehen	Inf.: <i>anmondieren</i>	Part. d. V.: <i>anmondiet</i>
18. auffällige Kleidungsstücke:  a) von veralteten Moden  b) übermoderne (scherzhaft)  c) sonstige	volkssprachl. Name	Was ist damit gemeint?
	a)	a)
	b)	b)
19. adrett gekleidet (Adjektiv)		
20. liederlich gekleidete Person	Einz.:	Mehrz.:
21. die Hemdärmel aufkrepeln	Inf.: <i>upkrepeln</i>	Part. d. V.: <i>upjekrepelt</i>
22. der Ackerwagen: a) ohne Aufbauten b) mit Jauchgefäß hergerichtet c) mit Seitenleitern hergerichtet, zum Heu- und Getreideeinfahren	a) Einz.:	Mehrz.:
	b)	
	c)	
23. den Ackerwagen mit Leitern fertigmachen	Inf.:	Part. d. V.:

Wie heißt in der Mundart Ihres Ortes?

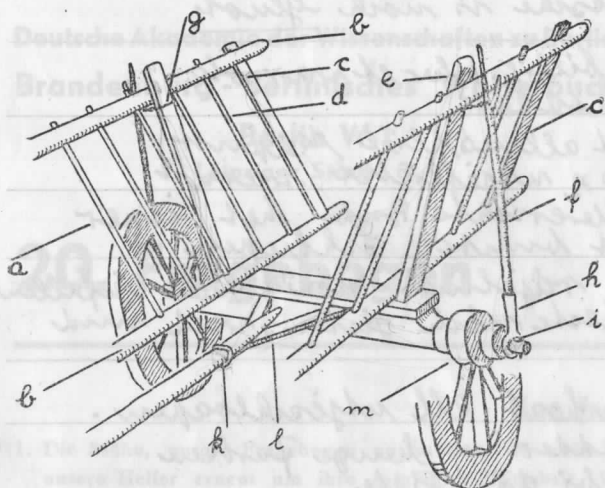
Antwort  
Bitte deutlich und mit Tinte schreiben!

## An unsere Helfer und Sprecher!

Bitte die mundartlichen Namen für den Hinterwagen und seine Teile bei einem einheimischen Stellmacher oder kundigen Landwirt sorgfältig abfragen!

24. die ganze Hinterhälfte des Acker- bzw. Erntewagens  
(wie auf der Abbildung)

Einz.:

Mehrz.:

25. Einzelteile des auf der Abbildung gezeigten Wagenstückes (beziffert wie auf der Abbildung)

a) die Seitenleiter (insgesamt)	Einz.: <i>Ledder</i>	Mehrz.: <i>- 2n</i>
b) das Längsholz der Seitenleiter	Einz.: <i>ungerboom</i>	Mehrz.: <i>ungerbeeme</i>
c) die breite Sprosse der Seitenleiter	Einz.: <i>Schecde</i>	Mehrz.: <i>- n</i>
d) die schmale Sprosse der Seitenleiter	Einz.: <i>Sprocke</i>	Mehrz.: <i>- n</i>
e) das Schrägholz zum Stützen der Leiter	Einz.: <i>Runge</i>	Mehrz.: <i>- n</i>
f) der Stab, der die Leiter von außen stützt	Einz.: <i>Linsplett</i>	Mehrz.: <i>- e</i>
g) Vorrichtung, die den Stab mit dem Schrägholz verbindet	Einz.:	Mehrz.:
h) die eiserne Hülse, die den Stab mit der Achse verbindet	Einz.: <i>Kapsel</i>	Mehrz.: <i>- n</i>
i) der Bolzen, der das Abgleiten der Eisenhülse von der Achse verhindert	Einz.: <i>Linse</i>	Mehrz.: <i>- n</i>
k) der Eisenring, der den Langbaum hält	Einz.:	Mehrz.:
l) die Hölzer, in denen der Langbaum sitzt	Einz.: <i>Arme</i>	Mehrz.:
m) das Mittelstück des Rades, in dem die Speichen stecken	Einz.: <i>Buck</i>	Mehrz.: <i>Birke</i>
26. die Deichsel mit 2 Stangen für den Einspanner	Einz.: <i>Schiere</i>	Mehrz.: <i>- n</i>
27. die Stange, die die beiden Leiterenden verbindet	Einz.: <i>S</i>	Mehrz.:
28. der angehängte Topf mit Wagenschmiere	Einz.: <i>Schmierbutte</i>	Mehrz.:
29. die Bremsvorrichtung am Pferdewagen:	a) Einz.: <i>Bremse</i>	Mehrz.:
a) insgesamt	b) Einz.:	Mehrz.:
b) der Schleifklotz am Rad	c) Einz.:	Mehrz.:
c) Kurbel zum Bewegen des Schleifholzes	d)	
d) sonstiges beim Bremsen		
30. Rätsel, Redensarten, Reime usw. von den Wagenteilen und vom <b>Wagen</b>		

Wie heißt echt volkssprachlich in der Mundart Ihres Ortes?	Antwort (bitte sorgfältig übersetzen)
31. Paß auf am Aschekasten! die Asche glüht noch.	Paß up, mine Asche is noch <u>gluot</u>
32. Der Anzug war billig, aber nicht dauerhaft.	De Anzug war billig, aber et war ok <u>Schleuder</u>
33. Das Kleid geht allmählich entzwei; soll es noch einmal ausgeflickt werden?	Dat Kleid geht allmählich kaputt <u>soll et no es x. utgeflickt warrn?</u>
34. Gleich in der allerersten Bude stand ein Ausrufer mit bunten Haarschleifen.	Gleich in der allerersten Bude het iener <u>gestehn mit bunten Schleifen</u>
35. Der Bengel ist rücklings vom Dach gefallen; dann — hast du nicht gesehen! — auf und davon!	Der Junge is rücklings von't Dache gefallen <u>mir denn, - heste mich gesien, wech mind davon!</u>
36. Steh auf! du hast doch ausgeschlafen!	Steh ball up, du hest all <u>utgeschloapen</u> .
37. Du lieber Gott! wieder 'ne Menge Gurken erfroren bei der Kälte!	Du lieber Gott, wedder me Menge Gurken <u>erfroren bi d' Kille</u>
38. Warte nur! dir will ich helfen, du . . . (bitte Scheltwort für ein ungezogenes Kind)	Ware man du, ins war, die helfen, du aller <u>Schleuderisch</u>
39. Den (Leisten-)Bruch hat er sich damals zugezogen, als sie das Dach abstützten.	Den Bruch het er sich <u>zugezogen, assex denn dat Dach affjerkott hebben.</u>
40. „der arbeitet nicht gern“ (bitte Umschreibungen dafür, z. B. „der kann die Arbeit liegen sehn“ und ähnlich)	där hette Arbeit nich <u>erfunden</u> där kann bit <u>Arbeiden schloapen</u>

## Hochzeit

Bitte ausführliche Beschreibung von ortseigenen Bräuchen auf besonderem Blatt beizufügen!

41. Wird der 30. November im Volksglauben beachtet? a) Name des 30. November b) welche Vorzeichen gewährt er für baldige Ehe? c) welcher Brauch wird ausgeübt? d) Spruch oder Reim, der dabei üblich ist	<p>a) } b) } c) } <u>unbekannt</u> d) }</p>
--	---

### Wie heißt echt mundartlich in Ihrem Ort?

42. „auf Freiersfüßen gehen“	<u>uppe Fricjoste zehu</u>
43. der Bräutigam	<u>Brüjam Brudmann</u>
44. „die Trauung soll am Dienstag sein“	<u>de Troe sull oppen Dinustag sin</u>
45. die Hochzeit ausrichten	<u>Hochsied utrichten</u>
46. der Abend vor der Hochzeit	<u>Polkeroabend</u>
47. die Begleiter des Hochzeitspaares a) männliche      b) weibliche	a) Einzahl:                      Mehrzahl: b) Einzahl:                      Mehrzahl:
48. der Brauch beim Abnehmen des Brautkranzes	<u>Krauz affdanzu</u>
49. der Sondertanz für die Braut: a) wie heißt er? b) wie geht er vor sich?	a) b)
50. andere Tänze, die besonders auf der Hochzeit üblich sind	