

Wie heißt in der Mundart Ihres Ortes?	Antwort Bitte deutlich und mit Tinte schreiben!	
1. der Pulswärmer	Einz.: <i>de Pulswärmer</i>	Mehrz.: <i>de Pulswärmeren</i>
2. der Filzpantoffel	Einz.: <i>Filzlatschen</i>	Mehrz.: <i>Filzlatschen</i>
3. ein Paar übergroße Schuhe (scherzhaft)	Einz.: <i>de Bot</i>	Mehrz.: <i>de Boten</i>
4. ein alter, vertretener Schuh (scherzhaft)	Einz.:	Mehrz.:
5. das Schnürband (für den Schnürschuh)	Einz.: <i>dät de Schmirrenkel</i>	Mehrz.: <i>de Schmirrenkel</i>
6. „das Schürzenband ist abgerissen“	Einz.: <i>dät Schürzenband is afreien</i>	Mehrz.: <i>de Schürzenbän sin afreien</i>
7. das Strohband (zum Garbenbinden)	Einz.: <i>dät Strohband</i>	Mehrz.: <i>de Strohbanden</i>
8. der Rockbund (am Frauenrock)	Einz.: <i>dät Bündel</i>	Mehrz.: <i>de Bündel</i>
9. glatter Endstreifen des Blusenärmels (am Handgelenk)	Einz.: <i>dät Bündel</i>	Mehrz.: <i>de Bündel</i>
10. das Bündel (mit Sachen auf dem Rücken zu tragen)	Einz.: <i>dät Bündel</i>	Mehrz.: <i>de Bündel</i>
11. der Rocksaum (am Frauenrock)	Einz.: <i>de Linn</i>	Mehrz.: <i>de Linn</i>
12. der Schmutzstreifen (am Rocksaum)	Einz.:	Mehrz.:
13. die Männerhose (allgemein)	Einz.: <i>de Hos</i>	Mehrz.: <i>de Hosn</i>
14. der Bund an der Männerhose	Einz.: <i>de Hosnband</i>	Mehrz.: <i>de Hosnbanden</i>
15. der Hosenträger	Einz.: <i>de Hosendräger</i>	Mehrz.: <i>de Hosendräger</i>
16. der Schlitz an der Männerhose: a) wie nennt ihn der Schneider? b) wie nennt ihn der Volksmund?	a) Einz.: <i>de Schlitz</i>	Mehrz.: <i>de Schlitz</i>
	b) Einz.: <i>Schlitz</i>	Mehrz.: <i>Schlitz</i>
	<i>Bullenstall</i>	
17. sich altmodisch anziehen	Inf.:	Part. d. V.:
18. auffällige Kleidungsstücke: a) von veralteten Moden b) übermoderne (scherzhaft) c) sonstige	volkssprachl. Name	Was ist damit gemeint?
	a) <i>Vogelohrenke</i>	a) <i>Hut</i>
	b)	b)
	c)	c)
19. adrett gekleidet (Adjektiv)	<i>schön, fern kleijt</i>	
20. liederlich gekleidete Person	Einz.: <i>de Schlamp</i>	Mehrz.: <i>de Schlampen</i>
21. die Hemdärmel aufkrepeln	Inf.: <i>de Hämärmel upkrepeln</i>	Part. d. V.: <i>hit de Hämärmel upkrepelt</i>
22. der Ackerwagen: a) ohne Aufbauten b) mit Jauchgefäß hergerichtet c) mit Seitenleitern hergerichtet, zum Heu- und Getreideeinfahren	a) Einz.: <i>de Ackerwagen</i>	Mehrz.: <i>de Ackerwagen</i>
	b) <i>Plattwagen</i>	
	c) <i>Herrwagen, Leiterwagen</i>	
23. den Ackerwagen mit Leitern fertigmachen	Inf.: <i>Leitern upsetten</i>	Part. d. V.: <i>hit Leitern upset</i>

Wie heißt in der Mundart Ihres Ortes?

Antwort
Bitte deutlich und mit Tinte schreiben!

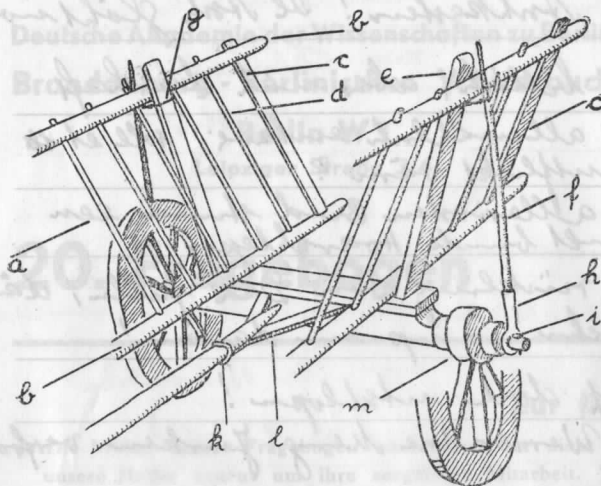

An unsere Helfer und Sprecher!

Bitte die mundartlichen Namen für den Hinterwagen und seine Teile bei einem einheimischen Stellmacher oder kundigen Landwirt sorgfältig abfragen!

24. die ganze Hinterhälfte des Acker- bzw. Erntewagens (wie auf der Abbildung)

Einz. :

Mehrz. :

25. Einzelteile des auf der Abbildung gezeigten Wagenstückes (beziffert wie auf der Abbildung)

a) die Seitenleiter (insgesamt)	Einz. :	Mehrz. :
b) das Längsholz der Seitenleiter	Einz. :	Mehrz. :
c) die breite Sprosse der Seitenleiter	Einz. :	Mehrz. :
d) die schmale Sprosse der Seitenleiter	Einz. :	Mehrz. :
e) das Schrägholz zum Stützen der Leiter	Einz. :	Mehrz. :
f) der Stab, der die Leiter von außen stützt	Einz. :	Mehrz. :
g) Vorrichtung, die den Stab mit dem Schrägholz verbindet	Einz. :	Mehrz. :
h) die eiserne Hülse, die den Stab mit der Achse verbindet	Einz. :	Mehrz. :
i) der Bolzen, der das Abgleiten der Eisenhülse von der Achse verhindert	Einz. :	Mehrz. :
k) der Eisenring, der den Langbaum hält	Einz. :	Mehrz. :
l) die Hölzer, in denen der Langbaum sitzt	Einz. :	Mehrz. :
m) das Mittelstück des Rades, in dem die Speichen stecken	Einz. :	Mehrz. :
26. die Deichsel mit 2 Stangen für den Einspanner	Einz. :	Mehrz. :
27. die Stange, die die beiden Leiterenden verbindet	Einz. :	Mehrz. :
28. der angehängte Topf mit Wagenschmiere	Einz. :	Mehrz. :
29. die Bremsvorrichtung am Pferdewagen:	a) Einz. :	Mehrz. :
a) insgesamt	b) Einz. :	Mehrz. :
b) der Schleifklotz am Rad	c) Einz. :	Mehrz. :
c) Kurbel zum Bewegen des Schleifholzes	d)	
d) sonstiges beim Bremsen		
30. Rätsel, Redensarten, Reime usw. von den Wagenteilen und vom Wagen		

Inm Ort sind nur die üblichen Hochdeutschern Bezeichnungen bekannt

