

Drucksechlebrüer: 15. 2. 58

Deutsche Akademie der Wissenschaften zu Berlin
Brandenburg - Berlinisches Wörterbuch
Berlin W 1
Leipziger Straße 3/4

SW 76
(bleibt frei)

20. Fragebogen

Ort der Mundart: Lebus
Kreis: Seelow

Zur freundlichen Beachtung!

1. Die Mühe, unsere Fragebogen auszufüllen, ist nicht gering! Von ihr hängt aber das Gelingen unseres Vorhabens ab. Daher bitten wir unsere Helfer erneut um ihre sorgfältige Mitarbeit. Wir hoffen wegen der Kosten und Mühen, die die Fragebogen verursachen — das Ausfüllen wie die Herstellung und besonders die Auswertung — daß die Zahl der leerbleibenden Antwortfelder sich immer mehr verringern möge!
2. Wir bitten, die Ausdrücke auch dann einzutragen, wenn sie genauso oder ähnlich lauten wie in der Schriftsprache!
3. Das Berlinische, im Deutschunterricht zwar kritisch zu beurteilen — ist in den Mundarten nicht als „Jargon“ oder sonst als Entartung auszusondern; es gehört in unsere Sprachlandschaft. Solche Ausdrücke bitte mit auführen!
4. Die deutsche Sprache im sorbischen Sprachgebiet hat ihre Eigenart. Daher bitte auch dort alles sorgfältig ausfüllen!
5. Fragen Sie bitte nur solche Personen, die im Ort geboren sind und ohne längere Unterbrechung immer darin gelebt haben. Wählen Sie dabei eine(n) Einwohner(in) aus, der (die) wenigstens 60 Jahre alt ist.
6. Bitte alles recht deutlich schreiben, um Rückfragen zu ersparen.

Welcher Sprecher gab Auskunft?	Wer füllte den Fragebogen aus?
Name: <u>Hennig</u>	Name: <u>Peiser</u>
Vorname: <u>Luise</u>	Vorname: <u>Hermann</u>
Wann geboren: <u>23.6.02</u>	Geburtsort: <u>Franfurt - Od.</u>
Beruf: <u>Rentnerin</u>	Geburtsdatum: <u>16.7.28</u>
Anschrift: <u>Lebus Schloßberg</u>	Beruf: <u>Lehrer</u>
Aufgezeichnet: <u>Lebus im Februar</u>	Seit wann im Ort: <u>April 1949</u>
Monat Jahr	

Die lieben Nachbarn!

Werden von den Einwohnern Ihres Ortes einige Nachbarorte oder ihre Bewohner mit Neck-, Spott- oder Schimpfnamen bedacht? Werden Reime, Sprüche oder ähnliches auf sie gemünzt? (Bitte nicht Berlin und die Berliner vermerken!)

Name des Nachbarortes	Neck-, Spott- oder Schimpfname	Reim, Spruch oder ähnliches
amtlich: <u>Whuden</u>	<u>Kamm mit nach Whuden,</u>	<u>da</u>
mundartl.: <u>Whudin</u>	<u>lehrt die fruten (vrestatin)</u>	
amtlich: <u>Podelzig</u>	<u>Bedelzig</u>	
mundartl.: <u>Bedelzig</u>	<u>Keener meld sich</u>	
amtlich: <u>Mallnow</u>	<u>Kaiserriob</u>	<u>(da abgeschlunen und</u>
mundartl.: <u>Mallne</u>	<u>Mallne</u>	<u>(siehe Bahnhstatiun)</u>
amtlich:		
mundartl.:		

Wie heißt in der Mundart Ihres Ortes?	Antwort Bitte deutlich und mit Tinte schreiben!	
1. der Pulswärmer	Einz.: /	Mehrz.: /
2. der Filzpantoffel	Einz.: Laatschen	Mehrz.: Schlorren
3. ein Paar übergroße Schuhe (scherzhaft)	Einz.: Pantinen	Mehrz.: Mäuken
4. ein alter, vertretener Schuh (scherzhaft)	Einz.: Schrocken	Mehrz.: Oder Kähne
5. das Schnürband (für den Schnürschuh)	Einz.: Senkel	Mehrz.:
6. „das Schürzenband ist abgerissen“	Einz.: Schürzenbandis	Mehrz.: afgere tin
7. das Strohband (zum Garbenbinden)	Einz.: Strauband	Mehrz.:
8. der Rockbund (am Frauenrock)	Einz.: Prise ^{Prise}	Mehrz.: Priseken ^{Priseken}
9. glatter Endstreifen des Blusenärmels (am Handgelenk)	Einz.:	Mehrz.:
10. das Bündel (mit Sachen auf dem Rücken zu tragen)	Einz.: Püngel	Mehrz.: Püngels
11. der Rocksaum (am Frauenrock)	Einz.: Bäsensborte	Mehrz.: -n
12. der Schmutzstreifen (am Rocksaum)	Einz.: Rockstoß	Mehrz.: Rockstöße
13. die Männerhose (allgemein)	Einz.:	Mehrz.:
14. der Bund an der Männerhose	Einz.:	Mehrz.:
15. der Hosenträger	Einz.: Hosenträger	Mehrz.:
16. der Schlitz an der Männerhose: a) wie nennt ihn der Schneider? b) wie nennt ihn der Volksmund?	a) Einz.: b) Einz.:	Mehrz.: Mehrz.:
17. sich altmodisch anziehen	Inf.: wie von Anno Toback	Part. d. V.:
18. auffällige Kleidungsstücke: a) von veralteten Moden b) übermoderne (scherzhaft) c) sonstige	volkssprachl. Name a) Mantille Schnipptaille b) upgeta Kelt c) utgeputz	Was ist damit gemeint? a) Umhang Jacke vom Spitzel b) c)
19. adrett gekleidet (Adjektiv)	Einz.:	Mehrz.:
20. liederlich gekleidete Person	Einz.: Sieh Lampe	Mehrz.:
21. die Hemdärmel aufkrepeln	Inf.: uppek krepelt	Part. d. V.:
22. der Ackerwagen: a) ohne Aufbauten b) mit Jauchgefäß hergerichtet c) mit Seitenleitern hergerichtet, zum Heu- und Getreideeinfahren	a) Einz.: Wogn b) Kastenwogn c) Lederwogn	Mehrz.:
23. den Ackerwagen mit Leitern fertigmachen	Inf.:	Part. d. V.:

Wie heißt in der Mundart Ihres Ortes?

Antwort
Bitte deutlich und mit Tinte schreiben!

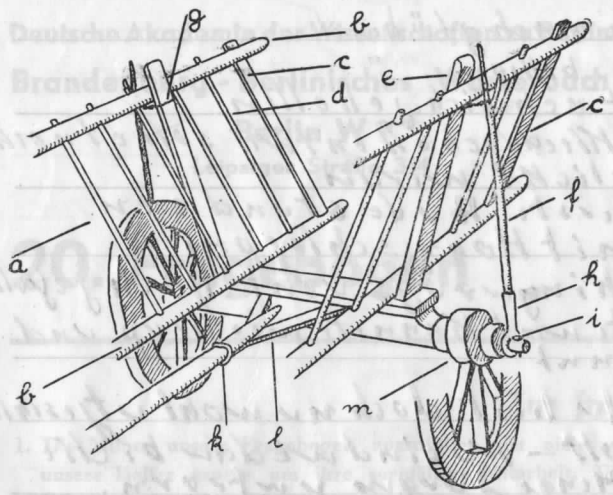

An unsere Helfer und Sprecher!
Bitte die mundartlichen Namen für den Hinterwagen und seine Teile bei einem einheimischen Stellmacher oder kundigen Landwirt sorgfältig abfragen!

24. die ganze Hinterhälfte des Acker- bzw. Erntewagens (wie auf der Abbildung)

Kein Name im Ort

Einz.: Mehrz.:

25. Einzelteile des auf der Abbildung gezeigten Wagenstückes (beziffert wie auf der Abbildung)

a) die Seitenleiter (insgesamt)	Einz.:	Mehrz.:
b) das Längsholz der Seitenleiter	Einz.:	Mehrz.:
c) die breite Sprosse der Seitenleiter	Einz.:	Mehrz.:
d) die schmale Sprosse der Seitenleiter	Einz.:	Mehrz.:
e) das Schrägholz zum Stützen der Leiter	Einz.:	Mehrz.:
f) der Stab, der die Leiter von außen stützt	Einz.:	Mehrz.:
g) Vorrichtung, die den Stab mit dem Schrägholz verbindet	Einz.:	Mehrz.:
h) die eiserne Hülse, die den Stab mit der Achse verbindet	Einz.:	Mehrz.:
i) der Bolzen, der das Abgleiten der Eisenhülse von der Achse verhindert	Einz.:	Mehrz.:
k) der Eisenring, der den Langbaum hält	Einz.:	Mehrz.:
l) die Hölzer, in denen der Langbaum sitzt	Einz.:	Mehrz.:
m) das Mittelstück des Rades, in dem die Speichen stecken	Einz.:	Mehrz.:
26. die Deichsel mit 2 Stangen für den Einspanner	Einz.:	Mehrz.:
27. die Stange, die die beiden Leiterenden verbindet	Einz.:	Mehrz.:
28. der angehängte Topf mit Wagenschmiere	Einz.:	Mehrz.:
29. die Bremsvorrichtung am Pferdewagen:	a) Einz.:	Mehrz.:
a) insgesamt	b) Einz.:	Mehrz.:
b) der Schleifklotz am Rad	c) Einz.:	Mehrz.:
c) Kurbel zum Bewegen des Schleifholzes	d)	
d) sonstiges beim Bremsen		

30. Rätsel, Redensarten, Reime usw. von den Wagenteilen und vom **Wagen**

