

Rückgabe: 20.1.58

17. FEB 1958

Genehmigungsvermerk  
Registriert bei der Staatl. Zentralverwaltung  
für Statistik am 6. 12. 1956 unter Nr. 990/7.  
Befristet bis zum 31. 12. 1957.

Deutsche Akademie der Wissenschaften zu Berlin  
Brandenburg - Berlinisches Wörterbuch

Berlin W 1  
Leipziger Straße 3/4

Ky 62

(bleibt frei)

# 20. Fragebogen

Ort der Mundart

Küstadt / Mittelme...

Kreis

Kyritz

## Zur freundlichen Beachtung!

1. Die Mühe, unsere Fragebogen auszufüllen, ist nicht gering! Von ihr hängt aber das Gelingen unseres Vorhabens ab. Daher bitten wir unsere Helfer erneut um ihre sorgfältige Mitarbeit. Wir hoffen wegen der Kosten und Mühen, die die Fragebogen verursachen - das Ausfüllen wie die Herstellung und besonders die Auswertung - daß die Zahl der leerbleibenden Antwortfelder sich immer mehr verringern möge!
2. Wir bitten, die Ausdrücke auch dann einzutragen, wenn sie genauso oder ähnlich lauten wie in der Schriftsprache!
3. Das Berlinische, im Deutschunterricht zwar kritisch zu beurteilen - ist in den Mundarten nicht als „Jargon“ oder sonst als Entartung auszusondern; es gehört in unsere Sprachlandschaft. Solche Ausdrücke bitte mit aufführen!
4. Die deutsche Sprache im sorbischen Sprachgebiet hat ihre Eigenart. Daher bitte auch dort alles sorgfältig ausfüllen!
5. Fragen Sie bitte nur solche Personen, die im Ort geboren sind und ohne längere Unterbrechung immer darin gelebt haben. Wählen Sie dabei eine(n) Einwohner(in) aus, der (die) wenigstens 60 Jahre alt ist.
6. Bitte alles recht deutlich schreiben, um Rückfragen zu ersparen.

### Welcher Sprecher gab Auskunft?

Name: Georg Jeyermann  
 Vorname: Jeyermann  
 Wann geboren: 3.1.1892  
 Beruf: Bauer  
 Anschrift: Kampbell / Küstadt (Dörre)  
 Aufgezeichnet: Jannas 1959  
 Monat:                      Jahr

### Wer füllte den Fragebogen aus?

Name: Plessow  
 Vorname: Fritz  
 Geburtsort: Gatz / Pippin  
 Geburtsdatum: 9.9.1895  
 Beruf: Lehrer  
 Seit wann im Ort: 1938

## Die lieben Nachbarn!

Werden von den Einwohnern Ihres Ortes einige Nachbarorte oder ihre Bewohner mit Neck-, Spott- oder Schimpfnamen bedacht? Werden Reime, Sprüche oder ähnliches auf sie gemünzt? (Bitte nicht Berlin und die Berliner vermerken!)

Name des Nachbarortes	Neck-, Spott- oder Schimpfname	Reim, Spruch oder ähnliches
amtlich: Köritz		
mundartl.: Kürz		
amtlich: Wüstböhäusen	Schütschöhäusen	
mundartl.: Wüstbüsen		
amtlich: Pläunig		
mundartl.: Pläuntz		
amtlich: Büchwitz		
mundartl.: -		

Wie heißt in der Mundart Ihres Ortes?	Antwort Bitte deutlich und mit Tinte schreiben!	
1. der Pulswärmer	Einz.: <i>Pülswärmer</i>	Mehrz.: <i>Pülswärmer</i>
2. der Filzpantoffel	Einz.: <i>Filzstüffel</i>	Mehrz.: <i>Filzstüffeln</i>
3. ein Paar übergroße Schuhe (scherzhaft)	Einz.: <i>Maiken</i>	Mehrz.: <i>Maiken</i>
4. ein alter, vertretener Schuh (scherzhaft)	Einz.: <i>_____</i>	Mehrz.: <i>_____</i>
5. das Schnürband (für den Schnürschuh)	Einz.: <i>Schnürsenkel</i>	Mehrz.: <i>Schnürsenkel</i>
6. „das Schürzenband ist abgerissen“	Einz.: <i>_____</i>	Mehrz.: <i>_____</i>
7. das Strohband (zum Garbenbinden)	Einz.: <i>Strohband</i>	Mehrz.: <i>Strohbänder</i>
8. der Rockbund (am Frauenrock)	Einz.: <i>Bund</i>	Mehrz.: <i>Bünde</i>
9. glatter Endstreifen des Blusenärmels (am Handgelenk)	Einz.: <i>Bündchen</i>	Mehrz.: <i>Bündchen</i>
10. das Bündel (mit Sachen auf dem Rücken zu tragen)	Einz.: <i>Rucksack</i>	Mehrz.: <i>Rucksäcke</i>
11. der Rocksaum (am Frauenrock)	Einz.: <i>Lüben</i>	Mehrz.: <i>Süben</i>
12. der Schmutzstreifen (am Rocksaum)	Einz.: <i>Besenbock</i>	Mehrz.: <i>Besenböcke</i>
13. die Männerhose (allgemein)	Einz.: <i>Hoas</i>	Mehrz.: <i>Hoasen</i>
14. der Bund an der Männerhose	Einz.: <i>Büßband</i>	Mehrz.: <i>Büßbänder</i>
15. der Hosenträger	Einz.: <i>Hoasenträger</i>	Mehrz.: <i>Hoasenträger</i>
16. der Schlitz an der Männerhose: a) wie nennt ihn der Schneider? b) wie nennt ihn der Volksmund?	a) Einz.: <i>Hoasenschlitz</i> b) Einz.: <i>Hoasenschlitze</i>	Mehrz.: <i>Hoasenschlitzen</i> Mehrz.: <i>Hoasenschlitzen</i>
17. sich altmodisch anziehen	Inf.: _____	Part. d. V.: _____
18. auffällige Kleidungsstücke: a) von veralteten Moden b) übermoderne (scherzhaft) c) sonstige	volkssprachl. Name	Was ist damit gemeint?
19. adrett gekleidet (Adjektiv)	<i>robelt</i>	
20. liederlich gekleidete Person	Einz.: _____	Mehrz.: _____
21. die Hemdärmel aufkrepeln	Inf.: <i>Ärmelkrepeln</i>	Part. d. V.: <i>Ärmelkrepelt</i>
22. der Ackerwagen: a) ohne Aufbauten b) mit Jauchgefäß hergerichtet c) mit Seitenleitern hergerichtet, zum Heu- und Getreideeinfahren	a) Einz.: <i>Leinwandwagen</i> b) <i>Jauchwagen</i> c) <i>Leinwagen</i>	Mehrz.: <i>dito</i> " " " "
23. den Ackerwagen mit Leitern fertigmachen	Inf.: _____	Part. d. V.: _____

Wie heißt in der Mundart Ihres Ortes?

Antwort  
Bitte deutlich und mit Tinte schreiben!

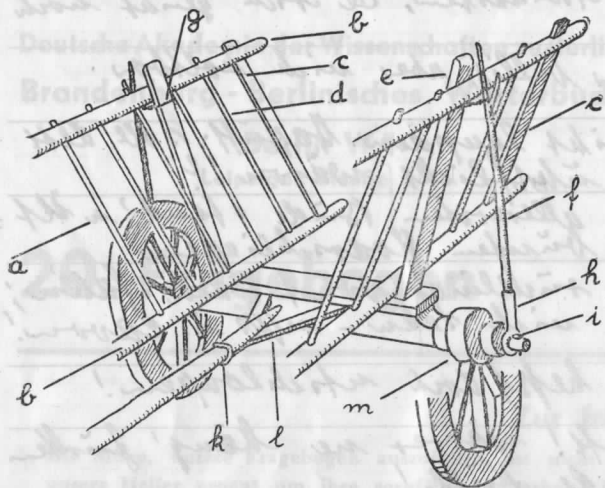



An unsere Helfer und Sprecher!

Bitte die mundartlichen Namen für den Hinterwagen und seine Teile bei einem einheimischen Stellmacher oder kundigen Landwirt sorgfältig abfragen!

24. die ganze Hinterhälfte des Acker- bzw. Erntewagens (wie auf der Abbildung)

Einz.: *Limmerwagen* Mehrz.: *Liimmerwaggens*

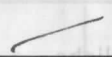
25. Einzelteile des auf der Abbildung gezeigten Wagenstückes (beziffert wie auf der Abbildung)

a) die Seitenleiter (insgesamt)	Einz.: <i>Lerren</i>	Mehrz.: <i>Lerren</i>
b) das Längsholz der Seitenleiter	Einz.: <i>Boam</i>	Mehrz.: <i>Böam</i>
c) die breite Sprosse der Seitenleiter	Einz.: <i>Schiej</i>	Mehrz.: <i>Schiejen</i>
d) die schmale Sprosse der Seitenleiter	Einz.: <i>Sprott</i>	Mehrz.: <i>Sprottu</i>
e) das Schrägholz zum Stützen der Leiter	Einz.: <i>Rüng</i>	Mehrz.: <i>Rünga</i>
f) der Stab, der die Leiter von außen stützt	Einz.: <i>Liejenstoaaken</i>	Mehrz.: <i>Liejenstoaaken</i>
g) Vorrichtung, die den Stab mit dem Schrägholz verbindet	Einz.: <i>Rüng</i>	Mehrz.: <i>Rüng</i>
h) die eiserne Hülse, die den Stab mit der Achse verbindet	Einz.: <i>Fohb</i>	Mehrz.: <i>Fohb</i>
i) der Bolzen, der das Abgleiten der Eisenhülse von der Achse verhindert	Einz.: <i>Vörscheiken</i>	Mehrz.: <i>Vörscheiken</i>
k) der Eisenring, der den Langbaum hält	Einz.: <i>Langbaumring</i>	Mehrz.: <i>Langbaumring</i>
l) die Hölzer, in denen der Langbaum sitzt	Einz.: <i>Spricke</i>	Mehrz.: <i>Spricke</i>
m) das Mittelstück des Rades, in dem die Speichen stecken	Einz.: <i>Noab</i>	Mehrz.: <i>Noabn</i>
26. die Deichsel mit 2 Stangen für den Einspanner	Einz.: <i>Schieer</i>	Mehrz.: <i>Schieeren</i>
27. die Stange, die die beiden Leiterenden verbindet	Einz.: <i>Speerleis</i>	Mehrz.: <i>Speerleis</i>
28. der angehängte Topf mit Wagenschmiere	Einz.: 	Mehrz.: 
29. die Bremsvorrichtung am Pferdewagen:	a) Einz.:	Mehrz.:
a) insgesamt	b) Einz.:	Mehrz.:
b) der Schleifklotz am Rad	c) Einz.:	Mehrz.:
c) Kurbel zum Bewegen des Schleifholzes	d)	
d) sonstiges beim Bremsen		
30. Rätsel, Redensarten, Reime usw. von den Wagenteilen und vom Wagen	<i>Wer gut steuert, der gut fährt</i>	



Wie heißt echt volkssprachlich in der Mundart Ihres Ortes?	Antwort (bitte sorgfältig übersetzen)
31. Paß auf am Aschekasten! die Asche glüht noch.	Paß uff biem Aschekasten! De Asch glüht noch
32. Der Anzug war billig, aber nicht dauerhaft.	De Anzug war billig, aber nich haltbar
33. Das Kleid geht allmählich entzwei; soll es noch einmal ausgeflickt werden?	Dett Kleid geht langsam harruff. Soll dett noch mocht uffgeflickt wärrn!
34. Gleich in der allerersten Bude stand ein Ausrufer mit bunten Haarschleifen.	Gleich innen allerersten Bude stand 'a Mf - Träper mett bunten Haarschleifen
35. Der Bengel ist rücklings vom Dach gefallen; dann — hast du nicht gesehen! — auf und davon!	De Bengel isz rücklings vom Dach fallen; denn - heßte nich sehn - uffn i. davon!
36. Steh auf! du hast doch ausgeschlafen!	Heb uff! du heßt doch ausgeschlafen!
37. Du lieber Gott! wieder 'ne Menge Gurken erfroren bei der Kälte!	O leewer Gott! wärrer ne Menge Gurken erfroren bie de Kält!
38. Warte nur! dir will ich helfen, du . . . (bitte Scheltwort für ein ungezogenes Kind)	Paß uff! dir will ich helfen, da las!
39. Den (Leisten-)Bruch hat er sich damals zugezogen, als sie das Dach abstützten.	Den Bruch heßt er sich toträckt doemmaals, als sie dett Dach affstüßten
40. „der arbeitet nicht gern“ (bitte Umschreibungen dafür, z. B. „der kann die Arbeit liegen sehn“ und ähnlich)	De geht anne Arbeit vorbei!

## Hochzeit

Bitte ausführliche Beschreibung von ortseigenen Bräuchen auf besonderem Blatt beizufügen!

41. Wird der 30. November im Volksglauben beachtet?	
a) Name des 30. November	a) _____
b) welche Vorzeichen gewährt er für baldige Ehe?	b) _____
c) welcher Brauch wird ausgeübt?	c) _____
d) Spruch oder Reim, der dabei üblich ist	d) _____

### Wie heißt echt mundartlich in Ihrem Ort?

42. „auf Freiersfüßen gehen“	De geht uff freiersfüßen
43. der Bräutigam	De Bräutigam
44. „die Trauung soll am Dienstag sein“	_____
45. die Hochzeit ausrichten	De Hochzeit intrichten
46. der Abend vor der Hochzeit	Polterabend
47. die Begleiter des Hochzeitspaares a) männliche      b) weibliche	a) Einzahl: Trauzeug    Mehrzahl: Trauzeugen b) Einzahl: Trautzünger    Mehrzahl: Brützüngefer
48. der Brauch beim Abnehmen des Brautkranzes	Kranz affdauern
49. der Sondertanz für die Braut: a) wie heißt er?	a) _____
b) wie geht er vor sich?	b) _____
50. andere Tänze, die besonders auf der Hochzeit üblich sind	Polleuaise